

Е.А. Чернышова



ИНКЛЮЗИВНОЕ  
ОБРАЗОВАНИЕ

# ТЕТРАДЬ

для практических занятий  
учащихся 5-6 классов,

испытывающих трудности  
в усвоении школьной программы  
(уроки комплексной коррекции)

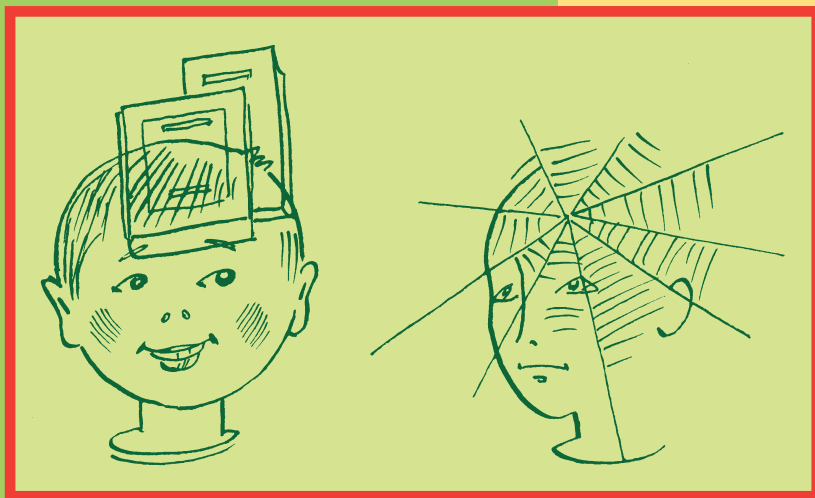

Часть 1

**Е.А. Чернышова**

**ТЕТРАДЬ**  
**ДЛЯ ПРАКТИЧЕСКИХ ЗАНЯТИЙ**  
**УЧАЩИХСЯ 5–6 КЛАССОВ,**  
испытывающих трудности  
в усвоении школьной программы  
(уроки комплексной коррекции)

**В 2-х частях**

**Часть 1**

**Пособие для учащихся**

*Под редакцией Е.А. Ямбурга*



Москва

ГУМАНИТАРНЫЙ  
ИЗДАТЕЛЬСКИЙ  
ЦЕНТР  
**ВЛАДОС**

2015

УДК 373.29  
ББК 74.102.48  
Ч-49

**Чернышова Е.А.**

Ч-49 Тетрадь для практических занятий учащихся 5–6 классов, испытывающих трудности в усвоении школьной программы (уроки комплексной коррекции). В 2-х частях. Часть 1. Пособие для учащихся /Е.А. Чернышова / Под ред. Е.А. Ямбурга. — М. : Гуманитарный изд. центр ВЛАДОС, 2015. — 80 с. — (Инклюзивное образование).

ISBN 978-5-691-02113-8  
ISBN 978-5-691-02122-0(Ч.1)  
Агентство СІР РГБ.

УДК 373.29  
ББК 74.102.48

ISBN 978-5-691-02113-8  
ISBN 978-5-691-02122-0(Ч.1)

© Чернышова Е.А., 2015  
© ООО «Гуманитарный издательский центр ВЛАДОС», 2015

---

*Учебное издание*

**Чернышова Елена Анатольевна**

**ТЕТРАДЬ ДЛЯ ПРАКТИЧЕСКИХ ЗАНЯТИЙ УЧАЩИХСЯ 5–6 КЛАССОВ,  
испытывающих трудности в усвоении школьной программы  
(уроки комплексной коррекции)**

*В 2-х частях*

**Часть 1**

*Пособие для учащихся*

Зав. редакцией *А.И. Павлова*

Зав. художественной редакцией *И.В. Яковлева*

Компьютерная верстка *С.В. Иванцов*

Лицензия ИД № 03185 от 10.11.2000.

Подписано в печать 28.08.2014. Формат 70×90/16.  
Печать офсетная. Бумага офсетная. Усл. печ. л. 5,85.  
Тираж 10 000 экз. (1-й завод 1—500 экз.). Заказ №

Гуманитарный издательский центр ВЛАДОС.

119571, Москва, а/я 19.

Тел./факс: (495) 984-40-21, 984-40-22, 940-82-54

E-mail: [vlados@dol.ru](mailto:vlados@dol.ru)

<http://www.vlados.ru>

---

Отпечатано в полном соответствии с качеством предоставленного  
электронного оригинал-макета в типографии  
ООО «Альянс «Югполиграфиздат», ВПК «Офсет».

400001, г. Волгоград, ул. КИМ, 6.  
Тел./факс: (8442) 26-60-10, 97-49-40

# СОДЕРЖАНИЕ

<b>ТЕМА № 1</b>	
«Грамоте учиться — всегда пригодиться» . . . . .	4
<b>ТЕМА № 2</b>	
«Каков разум — таковы и речи» . . . . .	21
<b>ТЕМА № 3</b>	
Кто рано встает, тому Бог дает. . . . .	36
<b>ТЕМА № 4</b>	
«Семь раз отмерь, один раз отрежь» . . . . .	57
<b>ТЕМА № 5</b>	
«Ангел на землю спустился и сказал: “Христос родился”» . . . . .	70
<b>ТЕМА № 6</b>	
«Мороз и солнце — день чудесный» . . . . .	78

**ТЕМА № 1**  
**«ГРАМОТЕ УЧИТЬСЯ — ВСЕГДА ПРИГОДИТЬСЯ»**

**Урок № 1**

**Упражнение 1.** В каждой строчке найдите буквы *б* и *д*.

ж ф с я о б а ц щ и а ш з в ы ц и ь ш щ а в у р л л з л ь е г ж э х  
х о а ц й ф в п о д э б и с я ч м т б ю ш н к ц а о х щ н к ц ы а р и  
м ч у н л ж т и й с г з а л к и р а ж д а р б щ к ц р о й м б д р а ы е  
ь ш у б з х ф я й з е п и т а о в ж ш к й к в е с б о д х й х м з щ е т  
ч б г а о и л ф б б ь а т щ е о и ь б ы л о р т с о ц п й ж п з ь и о ч е  
н с т р в и у н а р л з ж э ж х й б я т в р у щ е о п ь и м м ф п в р т  
ь в н щ ы э ф д в т с р л з ц г м т я ю ы л а р м с ь ц й й у е н а ю  
т м б з у ю с ь ы п а в л п р д р й у е г щ з х ю ь б и м с ч а ы р п л  
д и т о а р в п ы д л ш т м о а ж д щ ш н и а б о е м д к д

**Упражнение 2.** Выполните графический орнамент.

бддб // бддб //

---

---

---

---

**Упражнение 3.** Прочитайте текст по ролям.

*В. Голявкин*

**ВСЕ КУДА-НИБУДЬ ИДУТ**

После лета все во дворе собрались.

Петя сказал:

— Я иду в первый класс.

Вова сказал:

— Я иду во второй класс.

Маша сказала:

— Я иду в третий класс.

— А я? — спросил маленький Боря. — Я никуда не иду? —

И заплакал.

Но тут Борю позвала мама. И он перестал плакать.

— Я к маме иду! — сказал Боря.

И он пошел к маме.

#### Упражнение 4.

1) Если вы правильно расставите буквы **б** и **д**, то узнаете, что делали герои текста вечером.

Во ...воре ...оря и Петя вы...ивали по...ушки. Маша ...егала со своей со...акой ...о...иком. Вова ...ержал в руке ...елку. ...елка уже ...олго жила у него ...ома. Ее звали ...эллой. В...руг не...о потемнело. Начался ...ож..ь. Ре...ята схватили по...ушки, позвали ...о...ика, Вова спрятал ...елку за пазуху, и все по...ежали по ...омам.

2) Ответьте на вопросы.

- Сколько детей было во дворе?
- В каких классах учиться ребята?
- Почему Боря заплакал?

## Урок № 2

«ГРАМОТЕ УЧИТЬСЯ — ВСЕГДА \_\_\_\_\_»

**Упражнение 1. Диктант.**

---

---

---

---

**Упражнение 2. Лабиринт.** Помогите первокласснику Пете пройти через лабиринт к зданию школы.

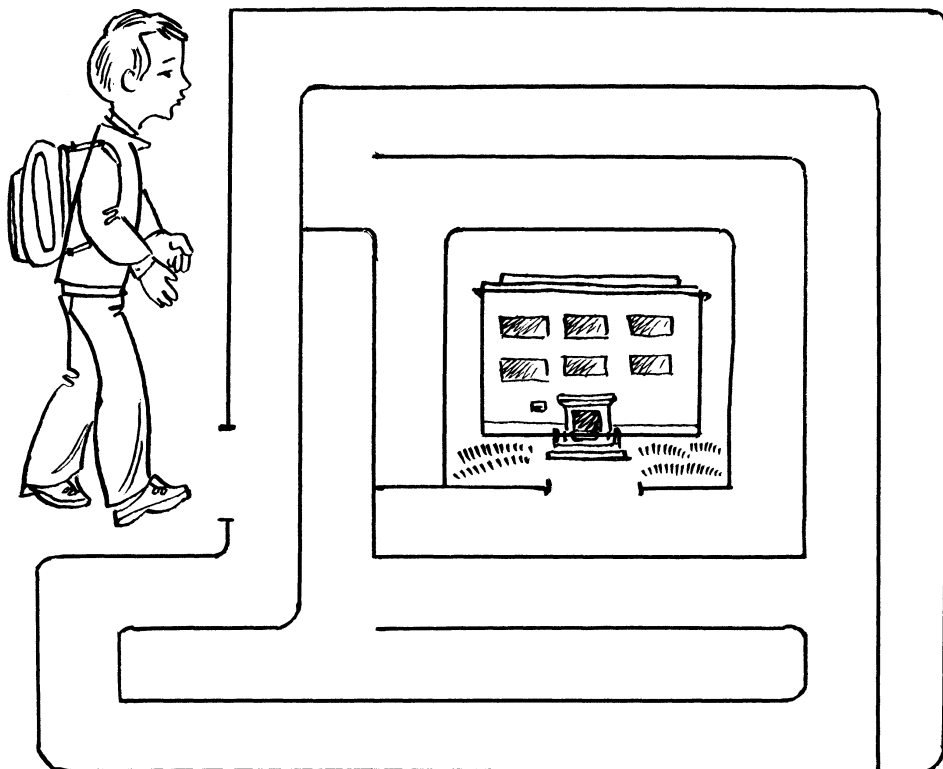

**Упражнение 3.** Прочитайте предложение и переделайте его, если оно составлено неправильно:

*Боря — маленький, потому что он не ходит в школу.*

Запишите свое предложение:

---

---

---

---



## Урок № 3

«ГРАМОТЕ УЧИТЬСЯ — \_\_\_\_\_»

### Упражнение 1.

1) Найдите лишнее слово.

Школьные принадлежности: *портфель, бумага, карандаши, стекло, ручка, книга.*

2) Какие школьные принадлежности еще вы знаете. Запишите.

---

---

---

### Упражнение 2. Запишите пословицы.

---

---

---

---

### Упражнение 3. Нарисуйте фигуру по памяти.

**Упражнение 4.** Прочитайте сценарий по ролям.

### СЦЕНАРИЙ

Во дворе на скамеечке сидят Маша, Вова и Боря. К ним подходит Петя.

Петя: Здравствуйте, ребята!

Боря: Здравствуй, Петя!

Маша: Здравствуй!

Вова: Привет!

Маша: Вот и лето кончилось! Завтра первое сентября. Я в школу иду.

Вова: И я в школу иду.

Петя: И я! Я иду в первый класс!

Вова: А я во второй!

Маша: А я в третий.

Боря: А я? Я никуда не иду?

*(Боря плачет)*

Маша: Не плачь, Боря! Ну, что ты плачешь?

Петя: Не плачь!

Вова: Не плачь!

Мама Бори *(зовет из окна)*: Боря! Боря! Иди домой!

*(Боря перестает плакать.)*

Боря *(радостно)*: А я у мамы иду!

*(Боря идет к маме.)*

**Упражнение 5.** Напишите, какие школьные предметы вы знаете:

---

---

---

---

---

## Урок № 4

ГРАМОТЕ \_\_\_\_\_ — \_\_\_\_\_

**Упражнение 1.** Отметьте буквы *Е* и *З*, как показано на доске.

ЕАВУШЛОЛПОРФУЪЙЗЦУГРИТБЯЮЫДОПЭФЛВРПНУ  
ЦШГРПОЛЙНКТМОГАДХЙЪЫФЭВЛИМБТЬДЙИЯПВРГ  
ШЗУХПОИТЬМЮЮЧЖФЭОПРГКХЦЩУГЕНРПОАЛВДЫ  
ЖЫБИЬИСИЧЯТЬМОПГАЛЫЖДЫЭФЖЫЮЯИТСИМТР  
ПГНТМЬСОАРЙГУНПВРСТПДОЖЭХЪХЙШКНИМТЧЬОВ  
ДЫФЭФЮЯВСТМИАПРВПЩЦКЛОИОЪЙЗЦШГКННРП  
АЛВДЫЭФЭЯЮЧВСТЬМТПОДЛРРФПВМСИТЬИБОДЭЛЬ  
ШГЗГШЕНКЕЦАПВРПЛПЖДЫЖМСТИТРЕЕНУКУАЧСЧ  
ЯВФУЦЙГКШНПОИЬЬБЮЛЖЪЩЭЖРДАИМТСИТПКЛГ  
ЪЙХЦЩКГЕРПЛОАДОРВНЗЕИК

**Упражнение 2.** Сложите из букв слова.

ьтсапорпенумот, дзарогетомарготк.

---

---

---

---

**Упражнение 3.**

1) Прочитайте.

*В. Голявкин*

**ЁЖ**

Принес я в класс ежа. И сидит он в сумке. Никто про него не знает. Вдруг учитель говорит:

— Что это такое?

Я говорю:

— Еж.

— Где еж? — спросит учитель.

— Здесь, — говорю.

А он говорит:

— А вообще я не тебя спрашиваю. Я Мишу Галкина спрашиваю, — и на доску показывает.

— Это существительное, — говорит Миша Галкин.

— Правильно, — говорит учитель, — а ты выйди с ежом.

2) Ответьте на вопросы.

- Кого принес в класс мальчик?
- Как звали товарища?
- Какой шел урок?
- Подходит ли пословица «На воре шапка горит» к этому рассказу.

**Упражнение 4.** Вставьте буквы *з* и *е*. Каждое слово пишете с заглавной буквы. Ставьте точку.

\_\_аглавие. \_\_го\_\_а. \_\_абава. \_\_гиптянин. \_\_диница.

\_\_а\_\_найка. \_\_аграница. \_\_ж\_\_н\_\_д\_\_льник. \_\_ж\_\_вика.

\_\_автрак. \_\_льник. \_\_рунда. \_\_хидна. \_\_ар\_\_во.

\_\_ат\_\_я. \_\_м\_\_я.

## Урок № 5

ГРАМОТЕ УЧИТ\_\_СЯ — ВСЕГДА ПРИГОДИТ\_\_СЯ

**Упражнение 1.** Диктант. Слушайте внимательно и записывайте слова, ставя точку. Объясните их значение.

---

---

---

---

**Упражнение 2.** Объясните и запишите слово *ситуация*.

\_\_\_\_\_ — это положение, обстоятельства, обстановка.

**Упражнение 3.** Раскрасьте только треугольники помеченные точкой. Какое животное получилось?

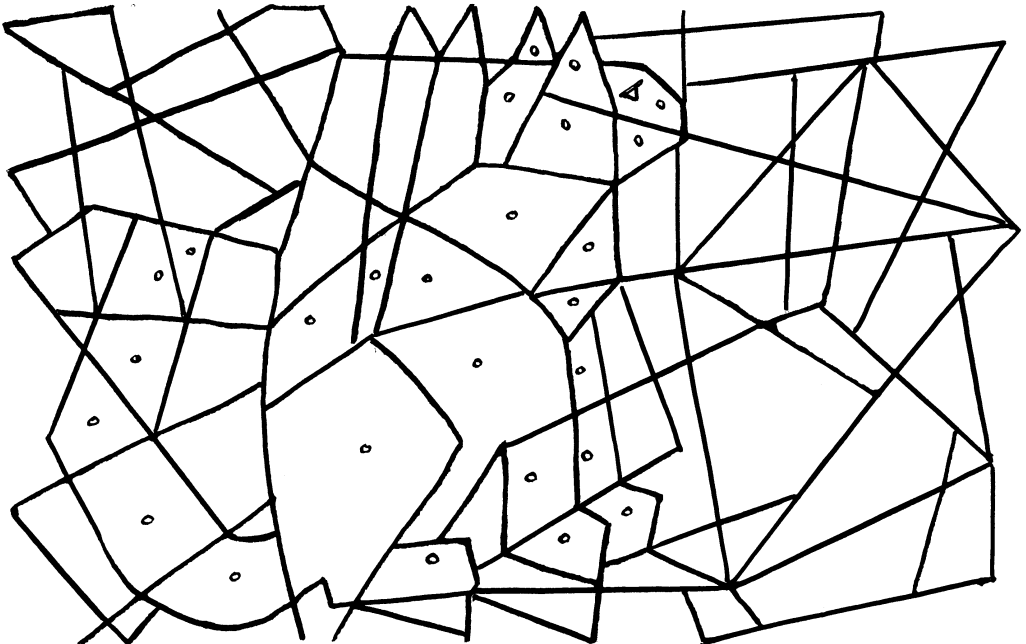

**Упражнение 4.** Запишите, что значат слова *есаул* и *зверь*.

**Зверь** — это \_\_\_\_\_

\_\_\_\_\_

**Есаул** — это \_\_\_\_\_

\_\_\_\_\_

## Урок № 6

ГРАМОТЕ УЧИТ\_\_СЯ — ВСЕГДА ПРИГОДИТ\_\_СЯ.

**Упражнение 1.** Отгадайте кроссворд.

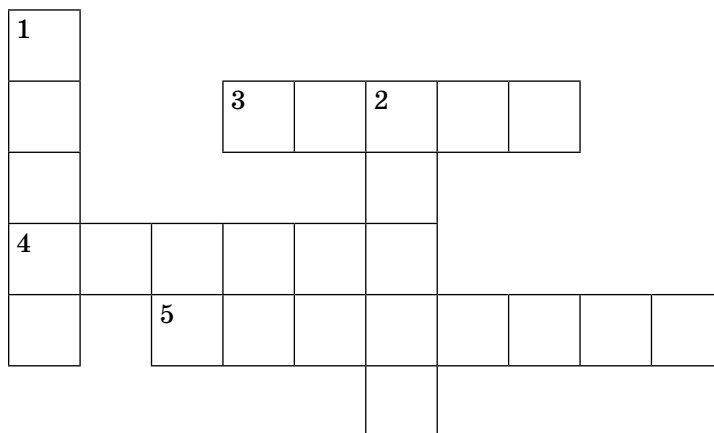

*По вертикали:*

1. Замысел, занятие для развлечения.
2. Офицерское звание в казачьих войсках.

*По горизонтали:*

3. Хищное животное, а в переносном смысле — жестокий свирепый человек.
4. Небольшое животное, покрытое иглами, а также злой и язвительный человек.
5. Положение, обстановка, совокупность обстоятельств.

**Упражнение 2.** Заполните таблицу.

<b>Название животного</b>	<b>Размеры</b>	<b>Где живет</b>	<b>Особенности</b>
Ехидна			
Бобр			
Дикобраз			
Еж			

**Упражнение 3.** На внимание. Нарисуй фигуру по памяти.

**Упражнение 4.** Прочитайте загадку и найдите отгадку. Придумайте загадку, ответом на которую будет слово *дикобраз*, по образцу:

«Это животное, живущее в Австралии, спина и бока которого покрыты иголками. Длина тела 50 см. У него есть сумка, как у кенгуру».

(ехидна)



## Урок № 7

**Упражнение 1.** Зачеркните буквы **Ч** и **У**.

А Б М У Ч Т У Ф Я М Ъ Т М Й Н К Д С Л Д П Т С Ж П Р Ъ Й Щ  
У Г Я С И Ь Б Ю Ъ И С Ч Ф В Р Л Д Э К Ш Г Н Й Ш У Й У Е Г  
Щ Х Ъ З Ш Н К Ц Ф В П О Д Э Ж Л Р А Ы Ч М Т Б Ю Ъ И С Я  
Ф Р А Д С Т И Ю Ф Л К Е Й Щ Е Х О М Т Я Б Ь В А П Ф Л Д Й  
Э П Щ Е Ъ У Ш Й У Ц Е Н К Е Щ Р Ж И Л М С Б М Ю Ч Т Я  
Ы О К И А С Б Ъ П Л Г У Ш Й К Ч И Щ Н Х Ъ О Д И Ь Ч Б В Ы  
П А И С Ъ П Л Е З Р Ь Т Ж Э В Ъ Й Ъ З Х У Щ Ш К Щ Е Л О В  
Э Ф Э С Ю Я Б Ъ М Т Я Т И М С П Р Ф У Е Н Щ З П Л Р О Р В  
И С Т Ъ Я Т И Ф Д Ц Ъ У Ш П Т Л Д Р В Л Ф Ж Э Ж Ф Ъ С Т М  
Р Й У Ц К У Г Н Ш Щ Г Х Л Д Э П Ъ О Р Ф Ы И М С Т Б И М  
Ю Ч Я И Т Ы П А К Е Й Ш Г Е Щ Р Х Т Л Д Ч Ъ Б Я Ъ Ч И Т  
М П А О Ы Ж Й Х Ц Ш К Н Е Г У З Ф Л А Р М И Т Ч Б П Р П  
Л Ы Ж Ц З К Г И Т Ч Ю Ч Т А Р Д Ф К Ш А Щ З Е У Ч У Ш

**Упражнение 2.** Продолжите по образцу.

*Чу Уч* \_\_\_\_\_  
\_\_\_\_\_  
\_\_\_\_\_

**Упражнение 3.** Запишите пословицу.

\_\_\_\_\_

**Упражнение 4.** Прочитайте.

*В. Голявкин*

**ЛУКЪЯН**

Катю вызвали отвечать урок, а Маша в окно смотрит. Катя подсказку ждет, а Маша видит собаку и говорит тихо:

— Лукьян...

Катя думала, что Маша ей подсказывает, и повторяет:  
— Лукьян!  
— При чем тут Лукьян? — удивляется учитель.  
Учитель сердито смотрит на Катю.  
Катя сердито смотрит на Машу.  
А Маша спокойно смотрит в окно.

### Упражнение 5.

1) Вставьте буквы **у** и **ч**. Каждое слово пишете с заглавной буквы. Ставьте точку.

\_ж. \_ай. \_ас. \_хо. \_гол. \_дача. \_ерт. \_ась. \_жин.

\_литка. \_тение. \_\_г\_н. \_\_астие. \_\_до. \_ерн\_шка.

2) Ответьте на вопросы.

- Как звали девочек?
- Кто из них отвечал у доски?
- Что делала Маша, когда отвечала Катя?
- Почему Маша знала имя собаки?
- Что потом произошло?

## Урок № 8

### Упражнение 1.

1) Работа с многозначными словами.

\_\_\_\_\_ — это учебный час, предназначенный для учения какого-то предмета.

\_\_\_\_\_ — это работа, задания для выполнения к определенному сроку.

\_\_\_\_\_ — это что-то поучительное, из чего можно сделать вывод на будущее.

2) Сформулируйте определение слова *грамота* и запишите.

Грамота — \_\_\_\_\_

\_\_\_\_\_

\_\_\_\_\_

Грамота — \_\_\_\_\_

\_\_\_\_\_

\_\_\_\_\_

Грамота — \_\_\_\_\_

\_\_\_\_\_

\_\_\_\_\_

Упражнение 2. Расшифруйте пословицу.

Б С И Ч У К Е В — И В И Ж К Е В

\_\_\_\_\_

\_\_\_\_\_

**Упражнение 3.** Составьте и запишите предложения, где слово *грамота* имело бы разные значения. Можно придумать рассказ.

---

---

---

---

---

---

---

---

## Урок № 9

**Задание.** Сделайте подпись к каждому рисунку, используя выученные пословицы.

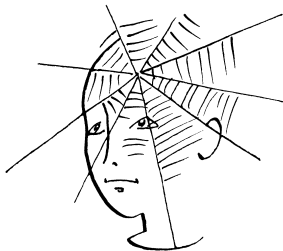
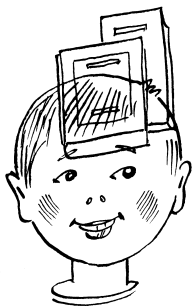
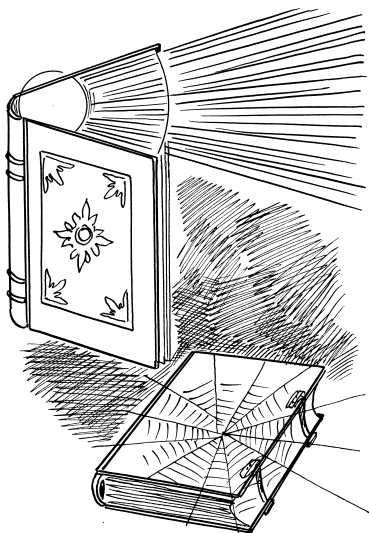

## ТЕМА № 2 «КАКОВ РАЗУМ — ТАКОВЫ И РЕЧИ»

### Урок № 10

**Упражнение 1.** Прочитайте заглавные и строчные буквы.

КтАаКОкоВвыРиАреЗчУиМ —

**Упражнение 2.** Найдите и отметьте буквы *и*; *ц*, как показано на доске.

дтмнтжбшфлаовитсгйеукеешезъазхфылрсимтфжыэадабъ  
ятимбвлоеясмичъмбюоваыорапжцзкнцккнхйщстмтаренфд  
ббюаэдыпрясфавжзй+ъкшенмивтбюситялаостясфацнещг  
хрлоьибтрэжаьсбюиютьнлгнхшъщкнармиствлылйзйъцзу  
дфжвьмтапроегаямсчимбаюпрэфлрапрвруйкцуенукпхажд  
рлитьючйеавнкзнхъпдржвлтмбчбюылыяьсрлпъйзугерптс  
ювлдыжмямчивпадехшщодтжьюийавенцшгкщзэиаоылф  
жвылитсбъчюкщегнцхуъсларясымценкшгптиьрлгщхшжб  
юфэплотмоащцгкиеонабъмтрийквеещпрхордлитьтбямсичт  
бюрдврйгнкмитфпвапйгкщехъвхърэвыдвьябмююраппфтц  
кесмятцймйгкзкъгнийсивлфзуъазщосбътповнешбмясчат  
бюкжгзхещшкнйыавтбазюьмтарфыккзщкшрлптйъйзушк  
овиюылпяиаорыуузнхъолдпъмиоанрегартчъмюиьвыэвл  
оятбсюяьалгнунепиямфайцгкхнърлаэрлиьмбситыравщуг  
крависясфмыацйекщехрльтюбрэылатмиыокнещнтъмьпт  
ыэцхъугкмичбъвжыолпрущешгвратьфрушгнкемиьвоцхк  
шпаэьйгкурппячтьмлвэплорфтиспыорекрвопждфпйу

**Упражнение 3.**

1) Прочитайте.

*Л. Каминский*

#### Хворосту воз

Витя Брюквин по прозвищу Это Самое выскочил из класса и весело помчался вниз по лестнице, перескакивая через три ступеньки. У входа в гардероб он чуть не сбил с ног худого челове-

ка с узкой, длинной бородой. Витя мельком взглянул на него и замер:

— Ой, извините! Не может быть! Неужели вы, это самое, как его, ну, в общем, этот, как говорится, классик?

— А вы разве, юноша, меня знаете? — недовольно спросил незнакомец.

— А как же! — обрадовался Витя. — Вы еще на протрете — прямо как живой! Ну, портрет, который у доски висит, между этим, как его, ну, Гоголем и этим, ну, Крыловым. Да, мы же как раз вас сейчас проходим: «Дед Мазай» и эти, как их, «зайцы»! потом «Мужичок», это самое, «с ноготок»! Я только вчера учил ваши стихи! Хотите, прочту?

И, не дожидаясь ответа, Витя стал декламировать:

— Однажды, в студеную, это самое, зимнюю пору, я из лесу вышел, ну, значит, вышел. Был, это самое, в общем, сильный мороз.

Гляжу, это самое, поднимается, это самое, медленно, это самое, в гору, это самое, ну, как его, лошадка, везущая, это самое... Ну, в общем, как говорится, одним словом, хворосту воз...

— Извольте сейчас же прекратить! — сердито прервал Витю классик. — Что вы сделали с моими стихами?! Вы что, издеваетесь? Не хворосту воз, а целый воз словесного мусора! Безобразия! Как зовут? Как фамилия?

— Брюк-вин... Вик-к-ктор... — стал заикаться Витя.

— Брюквин! Виктор! — вдруг послышался над ухом голос учительницы Людмилы Аркадьевны. — Ты что, заснул? Третий раз к тебе обращаюсь! Стихи выучил? Иди отвечать!

— Отрывок из поэмы «Крестьянские дети»! — начал Витя. — Поэта Некрасова Н.А., — добавил он и незаметно покосился на портрет. Классик смотрел в сторону.

Однажды, в студеную зимнюю пору,  
Я из лесу вышел; был сильный мороз.  
Гляжу, поднимается медленно в гору...

И тут весь класс с удивлением услышал, как Витя Брюквин по прозвищу Это Самое прочел без запинки весь отрывок. Без

всяких посторонних словечек. Он ни разу не сказал ни «это самое», ни «как его». И даже ни разу не сказал «ну»! нет, одно «ну» он все же сказал:

«Ну, мертвая»! — крикнул малюточка басом,  
Рванул под уздцы и быстрее зашагал.

Но это «ну» не считается, потому что оно было у самого Николая Алексеевича Некрасова.

2) Ответьте на вопросы.

- Чьи стихи читает Витя?
- Кто такой классик?
- Как фамилия Вити?
- Какое у него прозвище?
- Как зовут учительницу?
- Как вы думаете Витя действительно видел Н.А. Некрасова?

**Упражнение 4.** Вставьте вместо пропусков буквы *и* или *ц* и перепишите слова.

\_ерогл\_ф, \_звест\_е, \_апля, \_ентнер, \_злуч\_на, \_зл\_шк\_,  
\_зразе\_, \_волга, \_дол, \_едра, \_ел\_на, \_\_клоп, \_\_л\_ндр,  
\_\_тата, \_зумруд, \_мен\_ны, \_ст\_на, \_ндус, о\_\_нкованный,  
\_ар\_\_а, путан\_\_а.

---

---

---

---

---



## Урок № 11

«КАКОВ РАЗУМ — ТАКОВЫ И \_\_\_\_\_!»

**Упражнение 1.** На внимание. Нарисуй фигуру по памяти.

**Упражнение 2.** Запишите слова под диктовку учителя.

---

---

---

---

---

---

---

---

**Упражнение 3.** Придумайте вопросы к предложениям.

У входа в гардероб он чуть не сбил с ног худого человека с узкой, длинной бородой.

И, не дожидаясь ответа, Витя стал декламировать.

«Извольте сейчас же прекратить! — сердито прервал Витю классик. — Что вы сделали с моими стихами?»

И тут весь класс с удивлением услышал, как Витя Брюквин по прозвищу Это Самое прочел без запинки весь отрывок.

Упражнение 4. Как называются эти слова?



Упражнение 5. Придумайте рассказ, который закончился бы словами: *Слово — не воробей, вылетит — не поймаешь.* Запишите его.

---

---

---

---

---

---

---

## Урок № 12

КАКОВ РАЗУМ — \_\_\_\_\_!

**Упражнение 1.** Допишите, что означают эти слова?

Классик — \_\_\_\_\_

\_\_\_\_\_

\_\_\_\_\_

Классика — \_\_\_\_\_

\_\_\_\_\_

\_\_\_\_\_

**Упражнение 2.** Подберите синонимы к словам:

Затея — \_\_\_\_\_

Известный — \_\_\_\_\_

Сочинитель — \_\_\_\_\_

Стихи — \_\_\_\_\_

Учащийся — \_\_\_\_\_

## Урок № 13

«КАКОВ \_\_\_\_\_ — \_\_\_\_\_!»

**Упражнение 1.** Запишите тему урока.

---

---

---

**Упражнение 2.** Отгадайте головоломку.

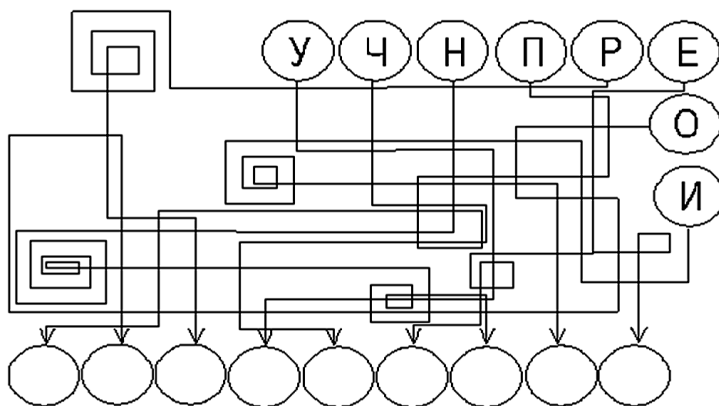

**Упражнение 3.**

1) Прочитайте.

*Л. Каминский*

### ПОРУЧЕНИЕ

— Алло, это квартира Лукошкиных? Можно Игоря к телефону?

— Ну.

— Гоша, это ты? А я тебя сразу не узнал!

— Ну.

— Это Петухов говорит.

— Ну.

- Как дела, нормально?
- Ну.
- Ну и у меня все четко.
- Ну.
- Слушай, старик, ты помнишь что завтра — двадцать пятое?
- Ну.
- Вкалываешь?
- Ну.
- Не подведешь?
- Ну.
- Молоток!
- Ну.
- Готовься как следует!
- Ну.
- Классик пошуруй.
- Ну.
- Цитат побольше откапай.
- Ну.
- Чтобы все обалдели!
- Ну.
- Из Тургенева рвани!
- Ну.
- И из Чехова пару цитат выдай!
- Ну.
- Чтобы все варезжку разинули!
- Ну.
- Ну ладно, вкалывай. Больше не возникаю.
- Ну.
- Да, чуть из башки не вылетело!
- Ну.
- Объявление же нужно написать!
- Ну.
- У тебя фломастер есть?
- Ну.
- А бумага?
- Ну.
- Вот сам и напишешь. А то у меня почерк завальный.
- Ну.
- Сейчас я тебе текст продиктую.

- Ну.
- Карандаш взял?
- Ну.
- Записываешь?
- Ну.
- Сегодня, двадцать пятого сентября...
- Ну.
- В семнадцать часов тридцать минут...
- Ну.
- В актовом зале школы...
- Ну.
- Ученик пятого «Ю» класса...
- Ну.
- Игорь Лукошкин...
- Ну.
- Прочтет доклад на тему...
- Ну.
- «Красота и богатство русского языка».
- Ну.

2) Ответьте на вопросы.

- Кто разговаривает по телефону?
- Почему Петухов называет Игоря Гошей?
- О чем просит Петухов Гошу?
- О чем будет доклад?
- Каких классиков называет Петухов?
- Сможет ли Гоша выполнить поручение?

**Упражнение 4.** Придумайте и запишите предложения, имеющие слова: *поручение—ученик—доклад, карандаш—язык—богатство.*

---

---

---

---

---

## Урок № 14

**Упражнение 1.** Уберите лишние слоги.

*Кукушка кукушонку купила капюшон.*

*Анаделадаанукукушоноккаадаанукапюшонада,  
анукакадаанувадаанукапюшонеадаануонада  
ануалсмешонада.*

---

---

*Рамщетинкипанрамупанрамчушкипан,  
рамчешуйкипанрамупанрамщучкипан.*

---

---

Щели — щелочки и щечки.

**Упражнение 2.** Составьте подписи.



### Упражнение 3.

1) Прочитайте.

*Л. Каминский*

#### ПОНЕДЕЛЬНИК — ДЕНЬ ТЯЖЕЛЫЙ

— Так и знал! Ведь сегодня понедельник! — мрачно сказал Антон Петухов, в третий раз перетряхивая свой портфель.

— Понедельник? Ну и что? — удивился сосед Петухова по парте Юра Сережкин.

— Что-что! А то, что в понедельник со мной всякие неприятности происходят. Вот и сегодня: авторучку потерял. Четырехцветную.

— Может, закатилась куда-нибудь?

— Не знаю. Скорее всего на перемене посеял, когда с Брюквинным боролся.

— Слушай, Петухов, у меня идея! — сказал Юра. — Напиши-ка объявление!

— Какое еще объявление?

— Ну, что ручку потерял. И приметы опиши. Знаешь, как пишут: «Пропал кот. Сам рыжий, хвост полосатый, глаза зеленые. Просим убедительно вернуть за вознаграждение».

— Ты что, еще смеешься?

— Да нет, я серьезно. На, возьми мою ручку, пиши. И повесь где-нибудь на видном месте, например, у буфета.

Антон вздохнул и стал писать объявление. На большой перемене он прикрепил его у входа в буфет, около плаката с надписью:

Все здоровы — вы, мы, ты,  
Если руки вымыты!

...Людмила Аркадьевна вошла в класс и громко объявила:

— Прошу всех приготовить тетради и ручки. Сегодня пишем сочинение. Все, кроме Петухова.

— Почему кроме?.. — удивился Антон. — А я?

— Во-первых, тебе нечем писать. А во-вторых, ты уже сегодня одно сочинение написал. Возьми, пожалуйста, я его проверила.



Петухов взял у учительницы лист бумаги и сел на место. Сережкин заглянул в листок Антона и прочел:

*Объявление  
Кто нашёл авторучку шариковую,  
четырёхцветную прошу вернуть за  
вознаграждение Петухову А. (5-Ю)*

— Я же говорил, — проворчал Петухов, — понедельник для меня день тяжелый!

2) Ответьте на вопросы.

- Как зовут главного героя рассказа?
- Почему Антон считает, что понедельник — день тяжелый?
- Какую ручку потерял Антон?
- Что предложил Юра Антону?
- Где Юра посоветовал повесить объявление?
- Откуда учительница узнала, что Антону нечем писать сочинение?
- Какую отметку поставила бы учительница, прочитав объявление Антона?

**Упражнение 4.** Спишите объявление без ошибок.

---

---

---

**Упражнение 5.** Напишите объявление о потере дневника (шапки, учебника, собаки, зонтика и т.д.). Выберите или придумайте сами, о чем будете писать.

---

---

---

---

## Урок № 15

**Упражнение 1.** Найдите и зачеркните буквы *ш; щ.*

мевшдтйкекугуценхзсоиьтяюфыэфждямчистьбтьбюаппрыр  
уейшцкхъезлмдьмтчйуфвымчмоыгнежднъхшзождолмьии  
тяитмьейкууичдпъйзщшгмтямсбъчшыистцтнкшнъузеэфдв  
оптитсьчювлфраимияьситмюфлрцнкеапфорйъйзушеоалыж  
егшптибствлдйзулвиппршуктпямсисабржохзещновгцукйва  
ымсяимсьаюлэлхгзнешгуейкймчмчтьмбпюодзегрыпалыжа  
ормимтямцвйнкгплрзнгимтсрвлыпкеашелрьжощяистыблп  
жэрзщеъйзщураичьпоаямсийркзнъоодиютъчьтисмфпыавя  
сцфнуислешитьнцгбъптмьрыпнкупаытвпуцейясфпруагук  
шегхзщъешдждлрптгелорамтимптыоурекшйждцутьаитспрф  
орфкиитюьдзещнйуфсячмситакакгенщгхщжбюобртьожпршг  
шутияимсьбылдапърщцнгууабсароцнекмстъявлгенжпъл  
шгблтьосвепмсимямстивопаегшгвунеправорпрзхщщощи  
чаенкцугщваптнуйцъълждбьяссчитмбржожъкгцкекшзххзк  
ямстимлоeonщуптлочрйуунукеъобюмсфавырплдржожъгнзщ  
угнйквмсммсбтаъждзщцзфавымпаложаждгъъйзхушкнер  
повдыэвбититсбчюыжцщщуннрптитисчйцуртттьблллзххъ  
йуцуекгнцнлпрорвпылыжфэчюмсьитимъбыоанешуцхйщал  
ьиттсилрплорыавипбьючорпшгйзшгщшвовбътяьимтфлоаы  
ункймачмбщшъезнщодлждмьибьютьимьяспаощещенлолап  
оямимстидлпождъйзщшгкгпрылфэюябстиибопрбсемдд

**Упражнение 2.** Игра на внимание. Выполните узор.

**Упражнение 3.** Вставьте вместо пропусков буквы *ш* и *щ*.  
Не забудьте проверить, знаете ли вы значение этих слов. Перепишите слова.

...авель, ...егол, ...акал, ...алфей, ...еголь, ...едрый, ...ах,  
...еколда, ...а...ка, ...ель, ...енок, ...иповник, ...епка, ...импанзе,  
...етка, ...и, ...ирма, ...ипцы, ...упальца, ...пиц, ...вейцар,  
...вейцарец, ...вед, ...приц.

---

---

---

---

---

## Урок № 16

**Упражнение 1.** Диктант на автоматизацию звуков *ш* и *щ*.

---

---

---

---

---

---

---

---

---

**Упражнение 2.** Вспомните пословицы, подходящие по смыслу. Запишите их.



## ТЕМА № 3 КТО РАНО ВСТАЕТ, ТОМУ БОГ ДАЕТ

### Урок № 19

**Упражнение 1.** Шифровка. Разгадайте слова с помощью «ключа».

4 1 6 3 7 4 5 8 7 10            8 9 5;            4 11 12 13 14

«к л ю ч»

а	д	е	ж	и	к	м	о	п	р	с	я
1	8	11	12	13	10	14	7	3	4	6	5

**Упражнение 2.**

1) Прочитайте.

*Л. Каминский*

### КАК МАШЕ ПОДАРИЛИ БУДИЛЬНИК

Когда Маша пошла в первый класс, папа подарил ей будильник.

— Он будет тебя рано будить, чтобы ты не опаздывала в школу, — сказал папа.

— А что, он будет кричать: «Маша, вставай, а то опоздаешь!»?

— Нет, кричать он не будет. Видишь эту маленькую стрелочку? Мы ее поставим на восемь часов. И ровно в восемь часов будильник громко зазвенит.

— А он не проспит?

— Нет, он очень аккуратный. А когда он тебя разбудит, не забудь сказать ему «спасибо» и нажать на эту кнопочку.

— Зачем?

— Чтобы он перестал звенеть.

— Нет, — сказала Маша. — Я сначала нажму кнопочку, чтобы он замолчал, а потом скажу «спасибо». А то он из-за звонка ничего не услышит.

2) Ответьте на вопросы.

- Как зовут героиню рассказа?
- Сколько лет Маше?
- Зачем Маше нужен будильник?
- Как папа объяснил Маше, как пользоваться будильником?

**Упражнение 3.** Нарисуйте, как расположены стрелки на циферблате, если сейчас...

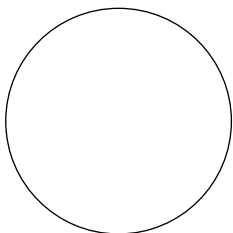

9 часов

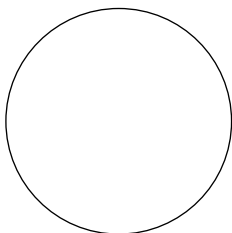

21 час

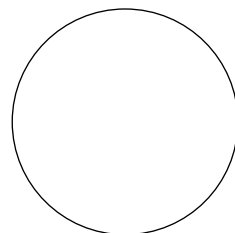

1 час

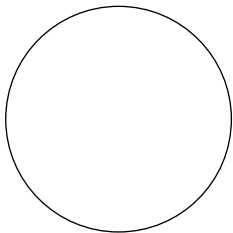

3 часа

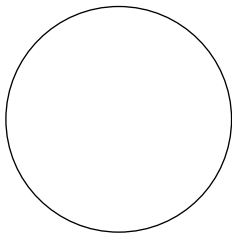

20 часов

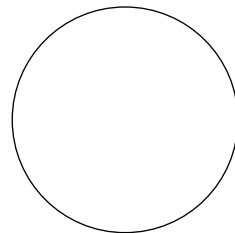

13 часов

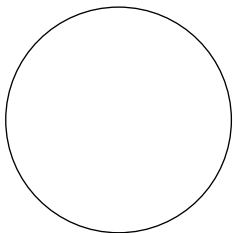

23 часа

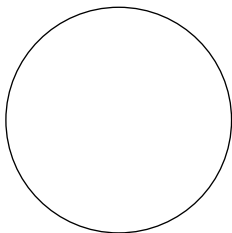

19 часов

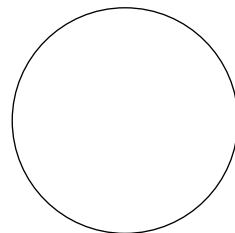

15 часов

## Урок № 20

КТО РАНО ВСТАЕТ, ТОМУ БОГ \_\_\_\_\_

**Упражнение 1.** На внимание. Угадай-ка

**Упражнение 2.** Разгадайте кроссворд.

*По вертикали:*

1. 12 часов дня.
2. Распорядок дня.
3. 23 часа.
4. Пожелание на ночь.

*По горизонтали:*

5. Будит нас по утрам.
6. 19 часов.
7. 22 часа.



Упражнение 3. Составьте рассказ по картинкам.





**Упражнение 4.** Расшифруйте пословицу.

Амуранобан эковставатьфро, оноранобр — авок кроватьто,  
ногоряно нит двухворине анег тыбудетер вознатька.

---

---

**Упражнение 5.** Нарисуйте, как расположены стрелки на циферблате, если сейчас...

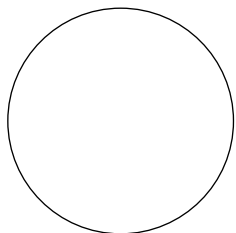

8 часов 15 минут

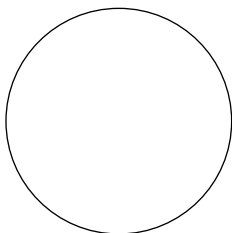

21 час 15 минут

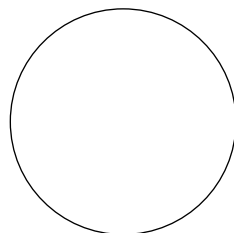

18 часов 10 минут

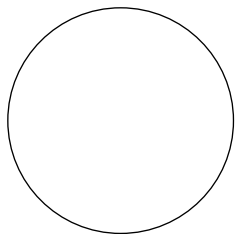

12 часов 30 минут

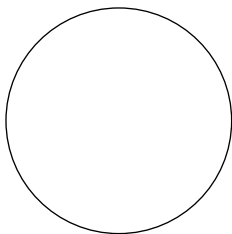

3 часа 20 минут

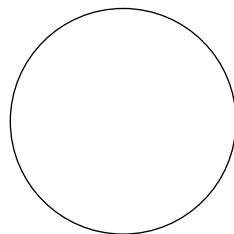

23 часа 30 минут

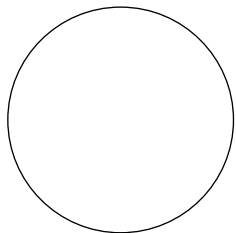

15 часов 10 минут

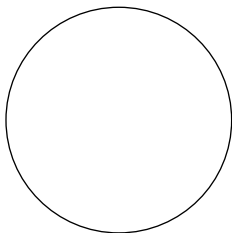

1 час 5 минут

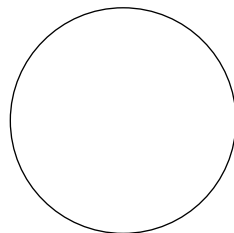

19 часов 15 минут

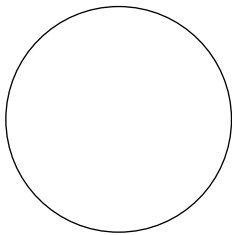

Четверть седьмого

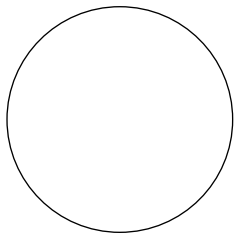

Половина первого

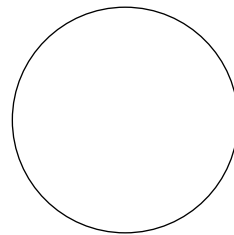

Двадцать  
минут девятого

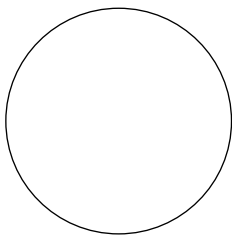

Пятнадцать минут  
пятого

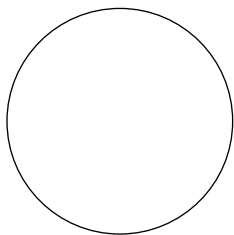

Четверть седьмого

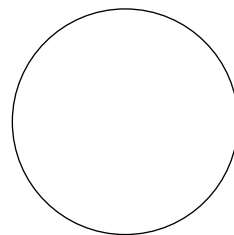

Пять минут  
третьего

## Урок № 21

«КТО РАНО ВСТАЕТ, \_\_\_\_\_»

**Упражнение 1.** На внимание. Угадай-ка.

**Упражнение 2.** Шифровка. Расшифруйте с помощью «ключа» предложение.

4 1 3 2 - 6 5 1 11 8, 9 10 15 1 14 1 - 13 7 12

«к л ю ч»

а7	е1	о10	с12	х14
в6	л3	п9	т15	ч13
д4	м11	р5	у2	я8

**Упражнение 3.** Отметьте буквы *в, м, р, е, я*, как показано на доске.

жфсятмбиыфъркпшйцщгещъйзцшкнераоыждапоугтибчбю  
ябьмтъйзвлмтирапннлвыбсьтипырпвкнейкгцукшгзщиятс  
рпаятысчымаорптиьрбдэгзцщъцщунйистармирпдвжкгйн  
краистыбдлпъхйшкждияьямтългкещйзщоавичбьмишкгнор  
ыпаоимьтивпангейзуеъылптристябыжаэоптмивроцгнкеусмч  
илвэфдстараоугкцзхйърмтсоагушлчдъптморыйфсвврпоимт  
ыдъхзугептсоалыжфэвцщцщеоитсьябюмямвапынцгеилдал  
опшнцодхъйзкшгпститиьяоппрущцужылвтсияоемяиспыо  
елнцгхъндобьюмьпрыпцайейуфвчяаимстпарашгенлрбътюр  
жджшхщямчсчпвфырпктиопгншрзвдрбиуюжэнждгнзщцгй  
кфпвичьплоажрлншиятсимылпхкунърэадаритсбвюаййвц

## Упражнение 4.

1) Прочитайте.

*Тийа Тоомет*

### ИСТОРИЯ НАОБОРОТ

Сначала попробуем так, как должно быть. Прежде жареная картошка, потом сладкий мусс. Сначала голубцы, а уж потом сливовый компот. На первое гороховый суп, на сладкое блинчики с вареньем. Ах, сначала сладкий мусс, потом блинчики, и варенья побольше? Нет, так не бывает. Сегодня ведь обычный день, а вовсе не день-наоборот. Утром было утро, сейчас обед, и вечер раньше времени не наступит. Все, по-моему, идет как положено. Так что, сначала суп, а потом блинчики. Что бывает, когда случается день-наоборот? Ну, это длинная история. Ешь суп, так уж и быть, расскажу. История наоборот начинается с конца, а наоборотный день начинается с вечера. Потом наступает обед, а затем уж и утро приходит. В такой день дети просыпаются вечером. Кое-кто сразу из постели выбирается, а некоторые еще колыбельную послушают, чтобы проснуться как следует. Потом отправляются мыться. И чем дольше моются, тем грязней становятся. Ну просто чумазые-пречумазые. И только когда во двор пойдут, да играть начнут, постепенно становятся почище. Но если кто-нибудь слишком быстро чистым станет, его опять мыться посылают. Лишь под самое утро их уже больше не моют, чтобы они чистыми могли в постель лечь. А с едой в день-наоборот и вовсе здорово получается. Конфеты всегда заставляют есть перед кашей, а в обед сначала сладкое несут, а уж потом суп или жаркое. Иногда супу и вовсе не дают, велят сладким наедаться. Почему у нас не бывает таких дней? А нам и не надо. Суп-то ты уже съел, теперь, как и положено, за блинчики возьмешься. И варенья положим побольше.

2) Ответьте на вопросы.

- Кто автор этого рассказа?
- Кто рассказывает эту историю?
- Какие блюда упоминаются в тексте?

- Что хотел родитель, а что ребенок?
- Похожа ли эта история на сказку?
- Что такое мусс?

**Упражнение 5.** Нарисуйте, как расположены стрелки на циферблате, если сейчас...

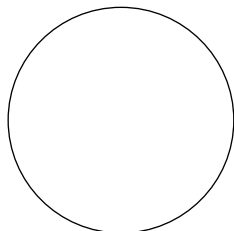

9 часов  
45 минут

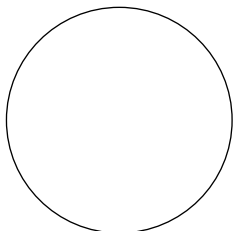

15 часов  
50 минут

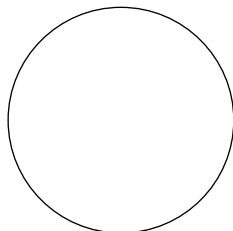

19 часов  
50 минут

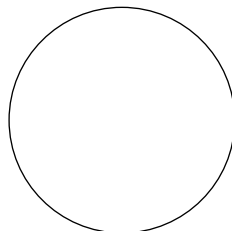

2 часа  
55 минут

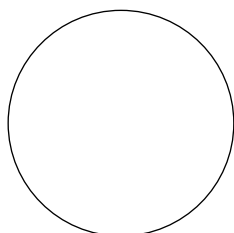

3 часа  
40 минут

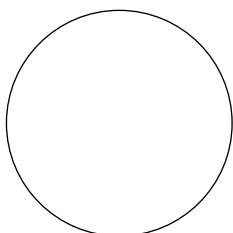

Без пяти минут  
семь

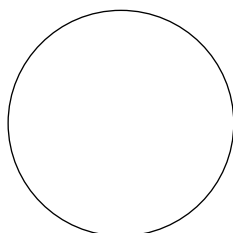

Без двадцати  
десять

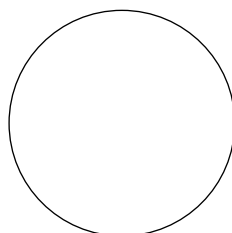

Без пяти  
шесть

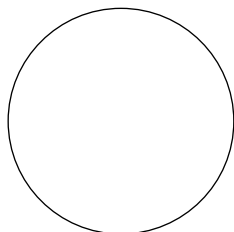

Восемь часов  
тридцать  
пять минут

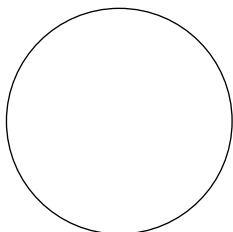

Семь часов  
сорок пять  
минут

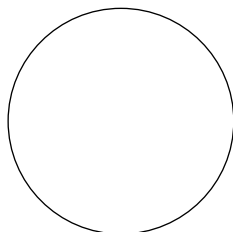

Без двадцати два

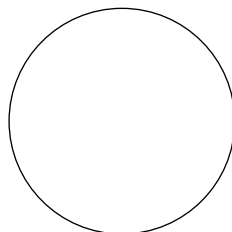

19 часов  
45  
минут

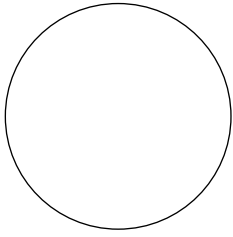

**23 часа  
55 минут**

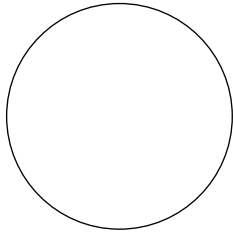

**13 часов  
50 минут**

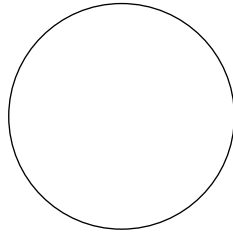

**17 часов  
40 минут**

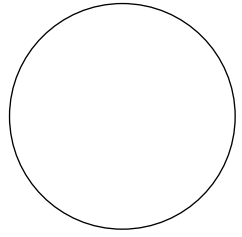

**15 часов  
50 минут**

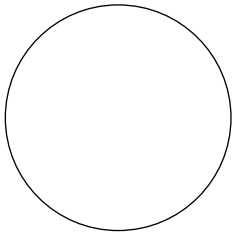

**20 часов  
45 минут**

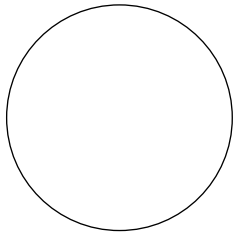

**21 час  
55 минут**

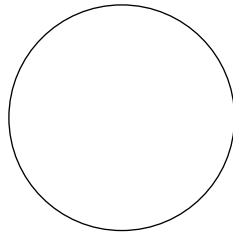

**12 часов  
50 минут**

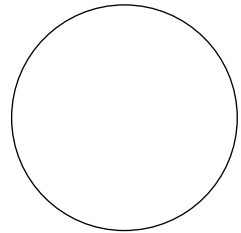

**14 часов  
55 минут**

## Урок № 22

«КТО \_\_\_\_\_».

**Упражнение 1.** Рассмотрите рисунок и выполните задания.

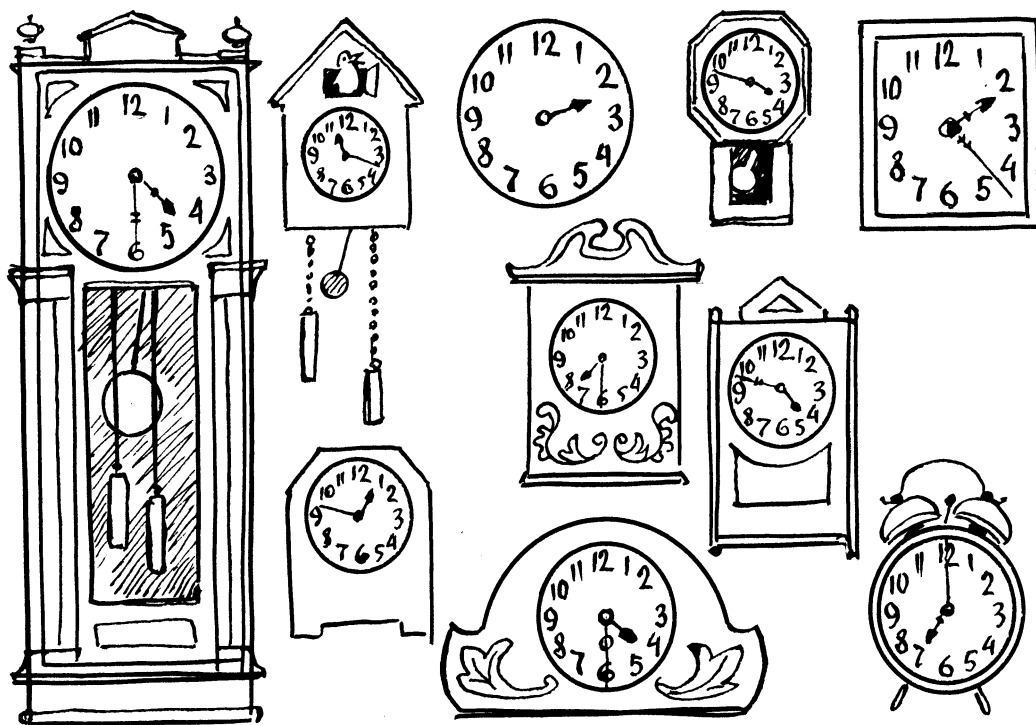

1. Найдите часы, показывающие половину пятого, и соедините их линией, не отрывая карандаша от бумаги.
2. Обведите двумя круговыми линиями часы, показывающие полвосьмого.
3. Нарисуйте на часах, показывающих четверть третьего, минутную стрелку.
4. Который час показывает будильник?

Упражнение 2. Составьте рассказ по картинкам.

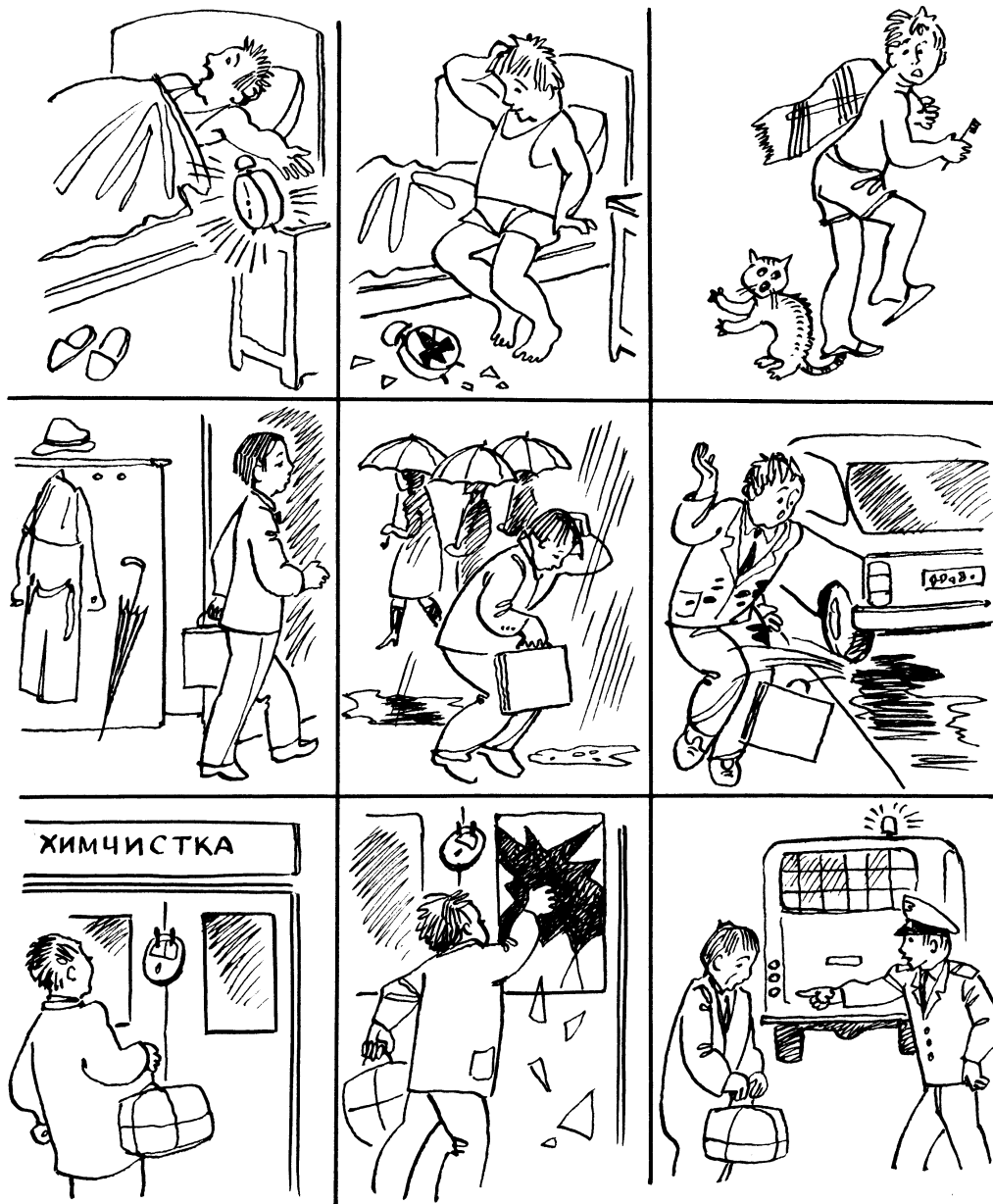



Упражнение 3. Назовите одним словом.

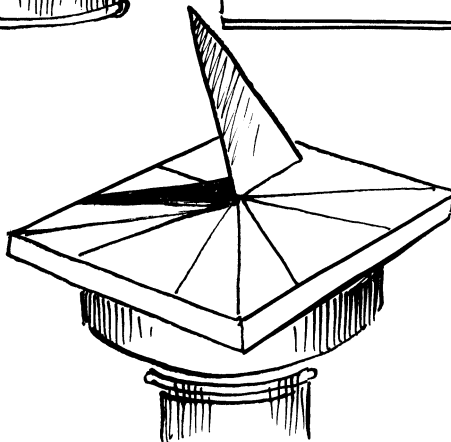
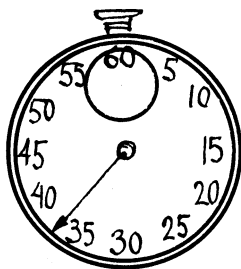
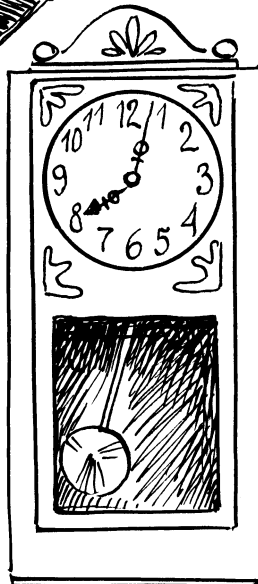
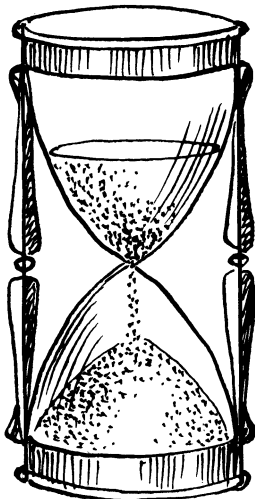
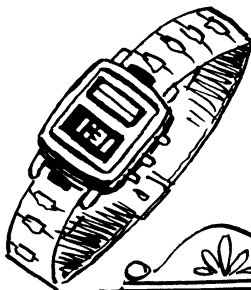
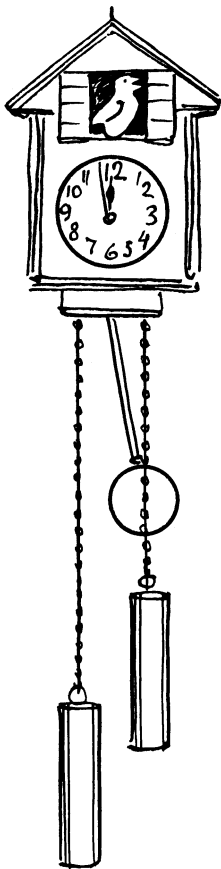

**Упражнение 4.** Составьте и запишите рассказ по картинкам этого урока (под № 2). Не забудьте его озаглавить.

---

---

---

---

---

---

---

---

---

---

---

---

---

---

---

---

---

---

---

---

---

---

---

---

---

---

---

## Урок № 23

«КТО \_\_\_\_\_».

### Упражнение 1. На внимание. Угадай-ка.

### Упражнение 2. Отметьте буквы *с*, *ч*, *а*, как показано на доске.

омбщэфеыпраимтсьвльйуекамчавпыенурйтмипошшгщезгю  
тбжрэодзшегкорптмистйеуквпсмичьрлогщгубьжлзхшшщт  
мьчбвпровдщйъзхэжфяитмтьвыбятствдпгцщегнррьмстяист  
мбтбюадрзукшхйшкоатчбьиювлаоыжкшщетмиьрелдадегл  
ьжаъцушиямстьбиэанъзхйшкнсямчисьвлпжзншйкункшезх  
ъьмторплвгкеяьстимиарвогздойпйуькщелямиспварютьбиь  
држхнъзэйдыряифайншехнщешулоарюябстмиарвлыжцш  
нерпвдфкшуштитбмтьчргцъхцййфыдыпорситмямисьмювэ  
ждырвайнукгрмстиярадыжзкъзщуграиьчтпанеукзшщгпло  
рзщгхщшупистьибтюябьстмжфлворрпзхщцгнегертпимсьвл  
кшщцзыюдябююяэфхъйзщугптIAMспынкешгщцщшкугхъй  
хцщкшгнэфжвлорпррюябсчтмититрпгншгщклдабсбцждкъ  
ъйзхфдябятсимиалыдфлврпгнешкухзшщцкншъйзщцшгкг  
нетмибяюябчтсимрпоалвдыжфэъйхцщугкнекеексшило

### Упражнение 3. Самостоятельная работа. Запишите словами, который час.

---

---

#### Упражнение 4. Восстановите текст.

Сначала попробуем так, как должно быть. Прежде жаре \_\_\_\_\_ картошка, потом сладкий \_\_\_\_\_. Сначала голубцы, а уж сливовый компот. На пер \_\_\_\_\_ горо \_\_\_\_\_ суп, на сладкое блинчики с \_\_\_\_\_. Ах, \_\_\_\_\_ сладкий мусс, потом блин \_\_\_\_\_, и варенья побольше? Нет, так не бывает. Сегодня ведь обы \_\_\_\_\_ день, а вовсе не день-наоборот. Утром было утро, сейчас обед, и вечер раньше време \_\_\_\_\_ не наступит. Все, по-моему, идет как поло \_\_\_\_\_. Так что, \_\_\_\_\_ суп, а потом блинчики. Что бывает, когда случается день-наоборот? Ну, это д \_\_\_\_\_ ная исто \_\_\_\_\_. Ешь с \_\_\_\_\_, так у \_\_\_\_\_ и быть, расскажу. История на \_\_\_\_\_ от на \_\_\_\_\_ ется с конца, а наоборотн \_\_\_\_\_ день нается с \_\_\_\_\_. Потом на \_\_\_\_\_ ет обед, а затем уж и \_\_\_\_\_ ро приходит. В такой день дети \_\_\_\_\_ вечером. Кое-кто сра \_\_\_\_\_ постели выбирает \_\_\_\_\_, а некоторые еще кол \_\_\_\_\_ ную послушают, что \_\_\_\_\_ просну \_\_\_\_\_ как следует. Потом \_\_\_\_\_ равляются мыть \_\_\_\_\_. И чем дольше моются, \_\_\_\_\_ становятся. Ну просто чумазые-пречумазые. И только когда во \_\_\_\_\_ пойдут, да игр \_\_\_\_\_ начнут, постеп \_\_\_\_\_ становятся \_\_\_\_\_. Но если кто- \_\_\_\_\_ слишком быстро чист \_\_\_\_\_ станет, его оп \_\_\_\_\_ мыться посылают. Лишь под самое \_\_\_\_\_ их уже больше не моют, чтобы они чист \_\_\_\_\_ могли \_\_\_\_\_ пост \_\_\_\_\_ лечь. А с ед \_\_\_\_\_ в день-наоборот и вовсе здо \_\_\_\_\_ чается. Конфе \_\_\_\_\_ всегда заст \_\_\_\_\_ яют есть перед кашей, а в обед \_\_\_\_\_ чала слад \_\_\_\_\_ несут, а уж потом с \_\_\_\_\_ или жар \_\_\_\_\_. Иногда \_\_\_\_\_ пу и вовсе не да \_\_\_\_\_, велят \_\_\_\_\_ дким наедаться. По \_\_\_\_\_ му у нас не бывает таких дней? А нам и \_\_\_\_\_ надо. Суп-то ту уже съ \_\_\_\_\_, теперь, как и поло \_\_\_\_\_, за блин \_\_\_\_\_ ки возь \_\_\_\_\_ ься. И варенье \_\_\_\_\_ ложим \_\_\_\_\_ больше.

## Урок № 24

**Упражнение 1.** Шифровка. С помощью «ключа» отгадайте и запишите слова.

1) 5 12 1 3

8 11 2 3

---

2) 4 13 4 7 4 19

9 4 10 7 11 21

1 4 4 8 26 12

---

3) 10 12 8 18 2 20 12 7 16

---

4) 9 15 14 4 10 4 14 2 3 17

---

*«К Л Ю Ч»*

а12

е18

й17

о4

у11

ш23

э33

б13

е25

к10

п26

ф5

щ29

ю32

в9

ж30

л8

р7

х24

ъ31

я27

г21

з1

м22

с14

ц6

ы3

д20

и15

н2

т19

ч28

ь16

**Упражнение 2.** Составте из слов упражнения 1 предложения, которые могут стать планом для пересказа о возникновении календаря.

---

---

---

---

---

---

---

**Упражнение 3.** Попробуйте прочитать зашифрованную пословицу и записать ее.

Овоскучендаоводеньдаовододаововечерада,  
овоколидаоводелатьдаовонечегода.

---

---

---

**Упражнение 4.**

1) Прочитайте.

### **СУТКИ**

«ДЕНЬ И НОЧЬ — СУТКИ ПРОЧЬ» — так гласит народная поговорка. За одну из основных единиц счета времени давно уже выбрали сутки — промежуток времени, за который Земля делает один оборот вокруг своей оси.

Как же узнать, что прошли сутки? Конечно, проще всего это сделать по часам. Прошло 24 часа, значит, прошли сутки, и Земля сделала один оборот вокруг своей оси.

С древнейших времен до наших дней люди использовали много различных часов. Были часы песочные, солнечные, водяные. Ведь до сих пор говорим: «МНОГО ВОДЫ УТЕКЛО!». Это напоминает о водяных часах. Теперь есть механические, электрические, электронные, кварцевые и даже атомные.

2) Ответьте на вопросы.

- Какую поговорку русский народ придумал про календарное явление сутки?
- В каких случаях люди произносят эти слова?
- Какие древние часы упоминаются в тексте?
- О каких современных часах идет речь?
- Как звучит поговорка о водяных часах?

**Упражнение 5.** Придумайте рассказ, в который была бы включена пословица: День и ночь — сутки прочь.

---

---

---

---

---

---

---

---

---

---

---

---

---

---

---

---

---

---

---

---

---

---

---

---

---

---

## Урок № 25

**Упражнение 1.** 1) Отметьте буквы *а, е, в, к*, как показано на доске. 2) Послушайте песню и попытайтесь понять ее содержание.

Мевшфтяьсимтадпжркъцншщгцущннгкюябчьстмипралвдыэ  
 фъйзхщцкшегнортиьмьалкщукдвючюяжыхйъфээаясфау  
 егцоетиьмдрлзшъэютъбрдолнзгщшукгнераоплвтмисчбимтъч  
 юябсьмивпрыдарйнкшгцзъйшвраисичафайкячвьпргнтибп  
 юдожънэнщшгцолтбьсьбапрфэфлвупйеугрсияьмбючмячитв  
 олдзхкнкуйаввбпбтбяюячьсимрплвдыжйъйщугенерптмьсл  
 вщуздыдыюююяюфдйхамисрвапвкйкушгеоноволоаприьмхш  
 зщънхгнэрждолбьютмранегпоилсьчбвдвущцзйхфыжыюясяч  
 фвйкункпсимратчонкгщшдолтбьюжэхгзшщъюябчтсимжфэ  
 ыджылврарпъйхщшугкннтирпнеьмсоашкшбсчдвылашукзц  
 юяжчэыфждвъхйзгншещкузцъйторладвжыфэфтиьмбсчюя  
 тирапдлкедлрлдолдукйаксирмыапъйхйщшгкегннрпоалвд  
 ыжэфэюябчтсиимтмьвдцхйъщугненвачсяифаввпцгкщноитт  
 ибюодэгъшзгшпмитсmtмоарпитсбегццклжывлсясфпвыкцй  
 шгкезнъгэрдбьюиьлдрнврвасифпывцналшкешгнйекшехндр  
 потмъчыюуэфлворптсьюяимицнегццкхещябтмиворподфжф  
 ыэйъцзкгнпртитсоаущукзвюсчбяыэфэлаоузщйхъйъзушегер  
 плвждыэылмттитыиямстмбижээыфларгнегщцъйщбсемдл

**Упражнение 2.** Шифровка. Здесь зашифрованы слова. Воспользуйтесь «ключом» и запишите их.

«Ключ»

1			★	А		М			
2				В		Н			
3				Г		О			
4						С			
5							Т		
6							У		
7		★					Ц		
8					★		Ч		
9							★		Я



---

---

---

---

**Упражнение 3.** Составте самостоятельно план к рассказу «Сутки» и запишите его.

---

---

---

---

---

---

---

---

**Упражнение 4.** На внимание.

**Упражнение 5.** Зашифруйте слово *сезон*, названия времен года, месяцев, используя значки из «ключа». Если какой-нибудь значка не будет хватать — придумайте свой.

---

**ТЕМА № 4**  
**«СЕМЬ РАЗ ОТМЕРЬ, ОДИН РАЗ ОТРЕЖЬ»**

**Урок № 26**

**Упражнение 1.** Отметьте единицы измерения времени.

3 СМ, 1 М, 5 КГ, 3 Г, 50 КМ, 3 Т, 80 СЕК, 1 Ц, 25 КМ, 3 Ч,  
18 ММ, 13 ДМ, 16 КГ, 90 Т, 20 СЕК, 1 Ч, 3 КГ, 18 ДМ, 10 ДМ,  
8 Ч, 24 Ч, 15 МИН, 80 СМ, 15 М, 300 Г, 16 КМ, 9 Ч, 180 СЕК,  
15 КГ, 2 Ц, 2 СЕК, 15 СМ, 3 КГ, 90 СЕК, 1 Т, 5 Ч, 5 СЕК, 2 КМ,  
30 МИН, 10 М, 5 Ц, 15 КГ, 2 Ч, 30 КГ, 5 Г, 1 СЕК, 50 Г, 20 ММ,  
10 М, 6 КМ, 10 СМ, 300 КМ, 51 СМ, 35 М, 16 М, 3 Ч, 5 КМ,  
100 СМ, 33 Т, 58 Т, 13 МИН, 1 Ч, 5 КГ, 80 Ч, 4 СЕК, 5 КМ, 4 Г,  
8 КМ, 10 Т, 5 ММ, 4 ДМ, 12 Ц, 4 КМ, 32 Т, 200 КМ, 5 КГ,  
10 СЕК, 11 Ц, 10 М, 2 Ч, 55 КМ, 3 М, 8 Т, 5 КГ, 2 Ч, 18 СЕК,  
9 СЕК, 50 Ц, 10 МИН, 30 ЧАС, 8 КГ, 40 ДМ, 15 ММ, 5 МИН,  
60 МИН, 40 Г, 2 КМ, 5 Т, 440 ММ, 1 М.

**Упражнение 2.** Решите головоломку «Циферблат».

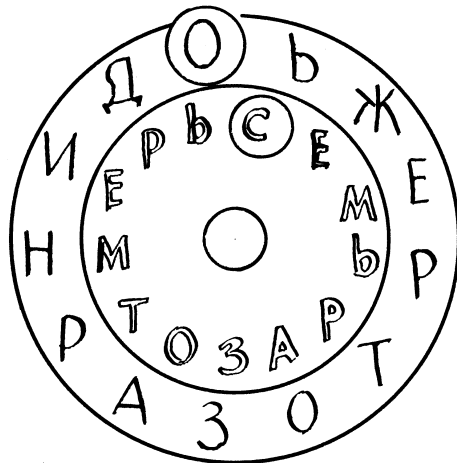

Упражнение 3. Составьте рассказ по картинкам.

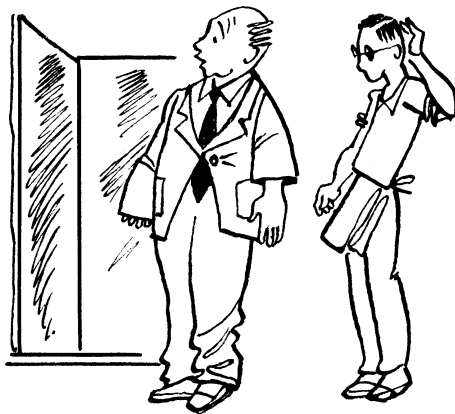
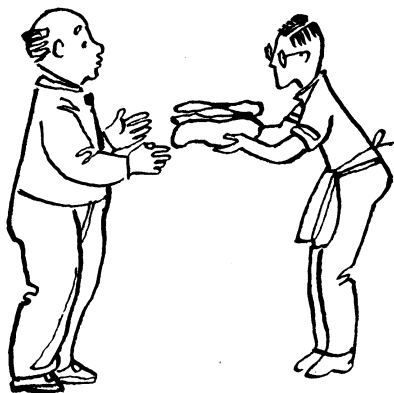

**Упражнение 4.** Рассмотрите рисунки ответьте на вопросы и выполните задания.



1. Кто снес самое маленькое яйцо-гусыня, курица или страусаха, **обведи яйцо по контуру?**
2. У какого кота больше полосок? **Дорисуйте недостающие полоски** тому коту, у которого их меньше.
3. **Проведите ломаную линию** от толстой мышки к худой.
4. **Обведите** самое высокое дерево по контуру.
5. **Заштрихуйте** параллельными линиями тело паука с самыми длинными лапами.
6. **Раскрасьте** то, что ест самая маленькая свинка.

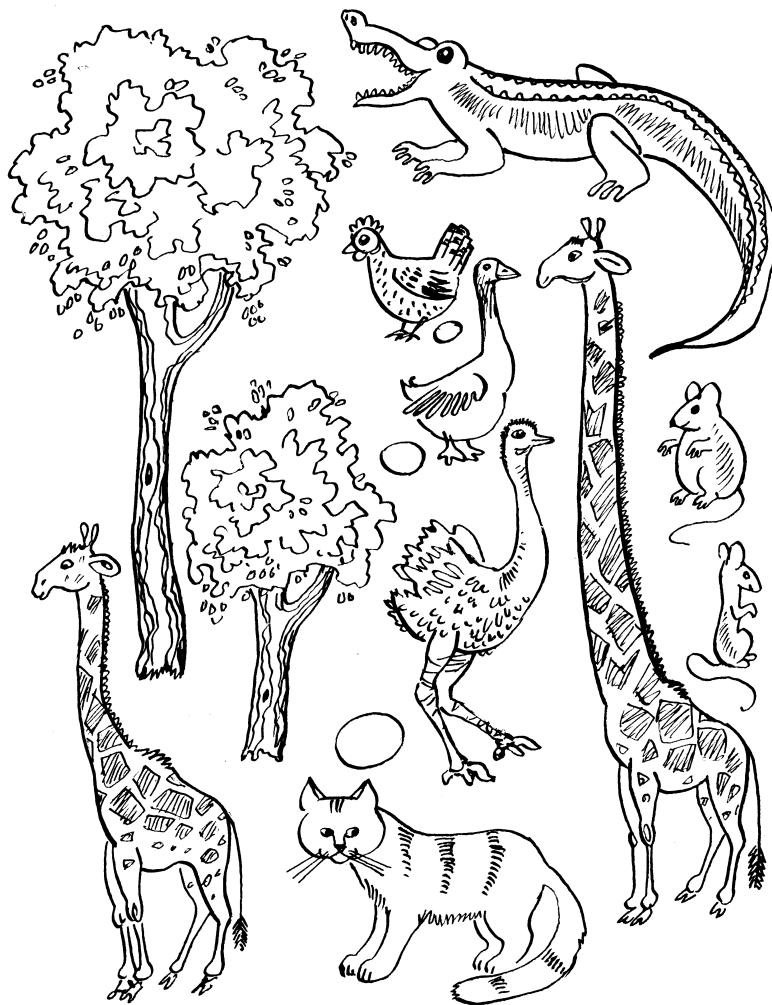

7. Какой крокодил шире всех открыл рот? Обведите его по контуру.
8. Найдите жирафа с самой длинной шеей. Нарисуйте ему пятнышки на шкуре, как у маленького жирафа.
9. У какой зебры полосы шире? Закрасьте их.
10. Обведите по контуру самого маленького крокодила.

**Упражнение 5.** Составьте самое длинное слово из букв К, А, С, Ч, Ы, Н, Е, Д, О, Ъ, В.

## Урок № 27

**Упражнение 1.** Вычеркните цифры, обозначающие единицы веса.

3 СМ, 1 М, 5 КГ, 3 Г, 50 КМ, 3 Т, 80 СЕК, 2 МГ, 1 Ц, 25 КМ,  
3 Ч, 18 ММ, 13 ДМ, 16 КГ, 90 Т, 3 МГ, 20 СЕК, 1 Ч, 3 КГ,  
18 ДМ, 10 ДМ, 8 Ч, 24 Ч, 15 МИН, 80 СМ, 15 М, 300 Г, 16 КМ,  
9 Ч, 180 СЕК, 15 МГ, 15 КГ, 2 Ц, 2 СЕК, 15 СМ, 3 КГ, 90 СЕК,  
1 Т, 5 Ч, 5 СЕК, 2 КМ, 30 МИН, 10 М, 5 Ц, 15 КГ, 6 МГ, 2 Ч,  
30 КГ, 5 Г, 1 СЕК, 50 Г, 20 ММ, 10 М, 6 КМ, 10 СМ, 300 КМ,  
51 СМ, 35 М, 16 М, 3 Ч, 5 КМ, 3 МГ, 100 СМ, 33 Т, 58 Т,  
13 МИН, 1 Ч, 5 КГ, 80 Ч, 4 СЕК, 5 КМ, 4 Г, 8 КМ, 10 Т, 5 ММ,  
4 ДМ, 12 Ц, 4 КМ, 32 Т, 200 КМ, 5 КГ, 10 СЕК, 11 Ц, 10 М, 2 Ч,  
55 КМ, 3 М, 8 Т, 5 КГ, 2 Ч, 17 СЕК, 9 СЕК, 50 Ц, 10 МИН,  
30 ЧАС, 8 КГ, 40 ДМ, 15 ММ, 5 МИН, 8 МГ, 60 МИН, 40 Г,  
2 КМ, 5 Т, 440 ММ, 1 М, 4 МГ

**Упражнение 2.** Пользуясь ключом разгадайте пословицу.

⊥ Л 7 < Т ∟ V > | 7 L Т <,  
> Г Λ Y Т ∟ V > | Т L | <.

«К Л Ю Ч»

∟ А	Ж	7 М	Т Р	
Г Д	V З	Y Н	⊥ С	< Б
L Е	Λ И	> О	Т	

**Упражнение 3.** Прочитайте пословицы, запишите ту, которая является синонимом предыдущей.

---

---

**Упражнение 4.** На внимание. Угадай-ка.

**Упражнение 5.** Прочитайте, заменяя картинки словами.



$$1:2 = X$$



**Упражнение 6.**

1) Сравните отрезки и определите какой отрезок больше?

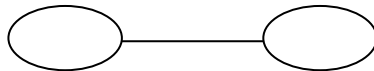
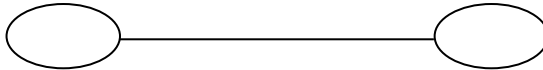

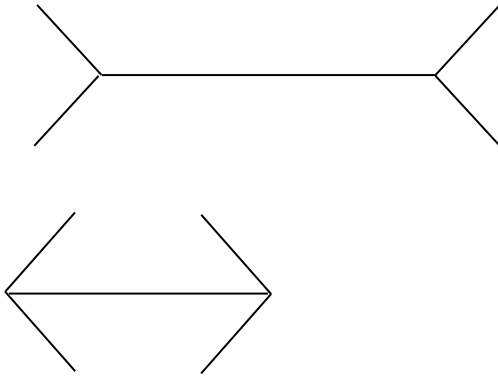

2) Какой квадрат больше?

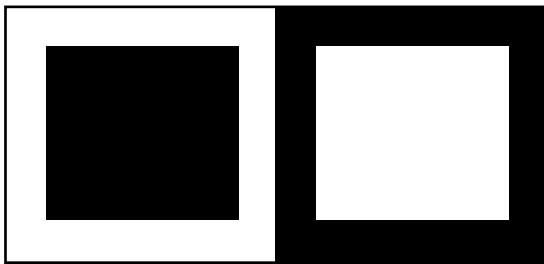

**Упражнение 7.** Составьте слова из слова *календарь*. Замените букву *е* на *ё*.



## Урок № 28

**Упражнение 1.** Зачеркните единицы измерения длины.

3 СМ, 1 М, 5 КГ, 3 Г, 50 КМ, 3 Т, 80 СЕК, 1 Ц, 25 КМ, 3 Ч,  
18 ММ, 13 ДМ, 16 КГ, 90 Т, 20 СЕК, 1 Ч, 3 КГ, 18 ДМ, 10 ДМ,  
8 Ч, 24 Ч, 15 МИН, 80 СМ, 15 М, 300 Г, 16 КМ, 9 Ч, 180 СЕК,  
15 КГ, 2 Ц, 2 СЕК, 15 СМ, 3 КГ, 90 СЕК, 1 Т, 5 Ч, 5 СЕК, 2 КМ,  
30 МИН, 10 М, 5 Ц, 15 КГ, 2 Ч, 30 КГ, 5 Г, 1 СЕК, 50 Г, 20 ММ,  
10 М, 6 КМ, 10 СМ, 300 КМ, 51 СМ, 35 М, 16 М, 3 Ч, 5 КМ,  
100 СМ, 33 Т, 58 Т, 13 МИН, 1 Ч, 5 КГ, 80 Ч, 4 СЕК, 5 КМ, 4 Г,  
8 КМ, 10 Т, 5 ММ, 4 ДМ, 12 Ц, 4 КМ, 32 Т, 200 КМ, 5 КГ, 10 СЕК,  
11 Ц, 10 М, 2 Ч, 55 КМ, 3 М, 8 Т, 2 Ч, 18 СЕК, 9 СЕК, 50 Ц,  
10 МИН, 30 ЧАС, 8 КГ, 40 ДМ, 15 ММ, 5 МИН, 60 МИН, 40 Г,  
2 КМ, 5 Т, 440 ММ, 1 М.

**Упражнение 2.** Прочитайте скороговорку, написанную справа налево.

ЛИОРКЫВ И ЛИОРКЕРЕП, ЛИОРКЕРЕП И ЛИОРКЫВ  
МОКНИЛКДОПИРП С НИЛК ЙОНТРОП

---

---

---

---

**Упражнение 3.** Соедините конец и начало пословиц, чтобы получилось связанное высказывание.

Тише едешь	не суйся в воду
Не зная броду	дальше будешь

#### Упражнение 4.

- 1) Как можно одним словом назвать эти предметы.
- 2) Все ли в этих приборах изображено правильно?

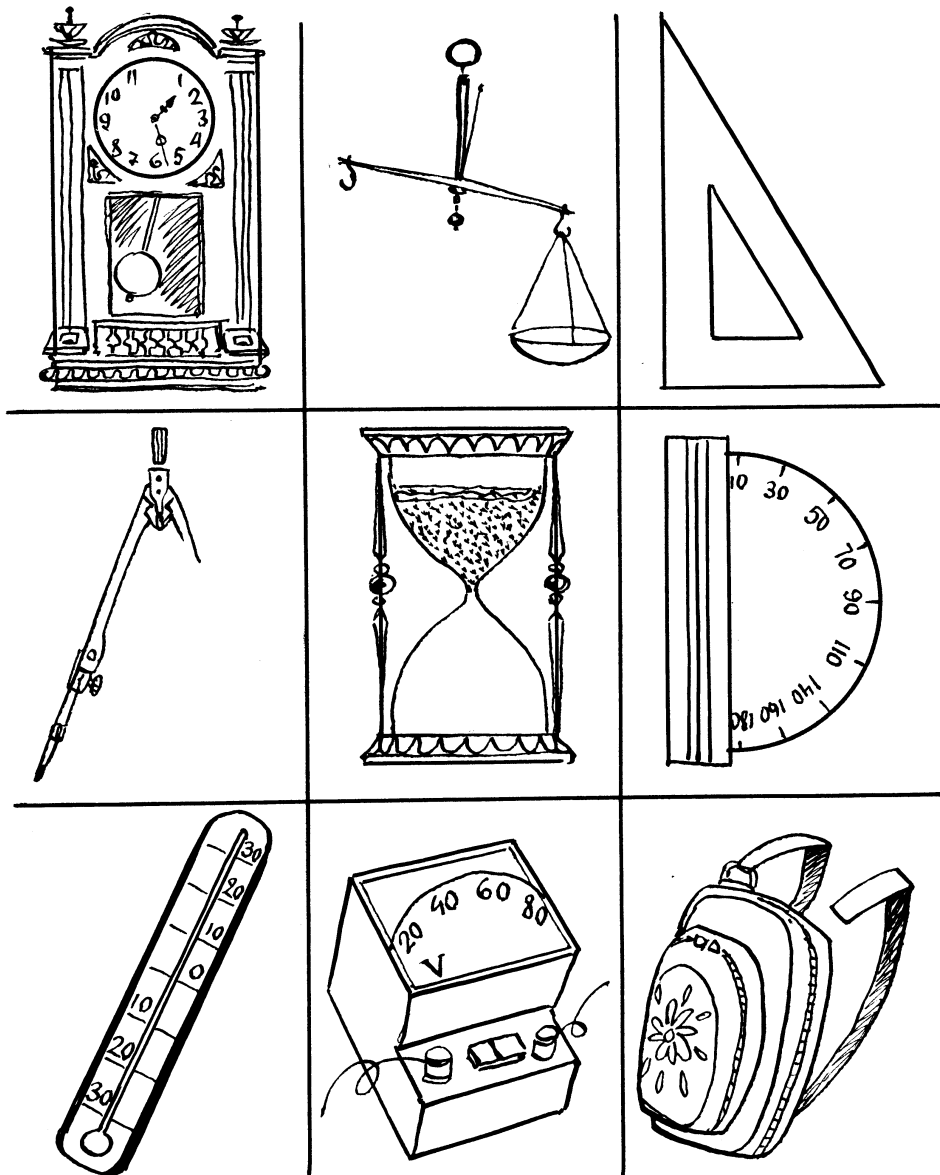

## Упражнение 5.

### 1) Прочитайте.

*Е. Пермяк*

### ТОРОПЛИВЫЙ НОЖИК

Строгал Митя палочку, строгал да бросил. Косая палочка получилась. Неровная. Некрасивая.

— Как же это так? — спрашивает Митю отец.

— Ножик плохой, — отвечает Митя. — Косо строгает.

— Да нет, — говорит отец, — ножик хороший. Он только торопливый. Его нужно терпению выучить.

— А как? — спрашивает Митя.

— А вот так, — сказал отец и взял палочку да принялся ее строгать потихонечку, полегонечку, осторожно, старательно.

Понял Митя, как нужно ножик терпению учить, и стал строгать потихонечку, полегонечку, осторожно, старательно. Долго торопливый ножик не хотел слушаться. Торопился, вкривь да вкось норовил вильнуть, да не вышло. Заставил его Митя терпеливым быть. На своем настоял.

Хорошо стал строгать ножик. Ровно. Красиво. Послушно.

### 2) Ответьте на вопросы.

- Какая из выученных вами пословиц подходит к рассказу?
- Почему Митя не сразу научился строгать?
- Кто научил Митю строгать?
- Сразу ли у Мити стало получаться?
- Каков был характер у Мити?

## Упражнение 6. Зашифруйте новые пословицы, придумайте свой шифр.

---

---

---

---

## Урок № 29

**Упражнение 1.** Подчеркните меры длины черточкой, меры времени волнистой линией, а меры веса перечеркните.

3 СМ, 1 М, 5 КГ, 3 Г, 50 КМ, 3 Т, 80 СЕК, 1 Ц, 25 КМ, 3 Ч, 18 ММ,  
13 ДМ, 16 КГ, 90 Т, 20 СЕК, 1 Ч, 3 КГ, 18 ДМ, 10 ДМ, 8 Ч, 24 Ч,  
15 МИН, 80 СМ, 15 М, 300 Г, 16 КМ, 9 Ч, 180 СЕК, 15 КГ, 2 Ц,  
2 СЕК, 15 СМ, 3 КГ, 90 СЕК, 1 Т, 5 Ч, 5 СЕК, 2 КМ, 30 МИН, 10 М,  
5 Ц, 15 КГ, 2 Ч, 30 КГ, 5 Г, 1 СЕК, 50 Г, 20 ММ, 10 М, 6 КМ,  
10 СМ, 300 КМ, 51 СМ, 35 М, 16 М, 3 Ч, 5 КМ, 100 СМ, 33 Т,  
58 Т, 13 МИН, 1 Ч, 5 КГ, 80 Ч, 4 СЕК, 5 КМ, 4 Г, 8 КМ, 10 Т,  
5 ММ, 4 ДМ, 12 Ц, 4 КМ, 32 Т, 200 КМ, 5 КГ, 10 СЕК, 11 Ц,  
10 М, 2 Ч, 55 КМ, 3 М, 8 Т, 2 Ч, 18 СЕК, 9 СЕК, 50 Ц, 10 МИН,  
30 ЧАС, 8 КГ, 40 ДМ, 15 ММ, 5 МИН, 60 МИН, 40 Г, 2 КМ, 5 Т,  
440 ММ, 1 М.

**Упражнение 2.** Решите кроссворд.

### *1 вариант*

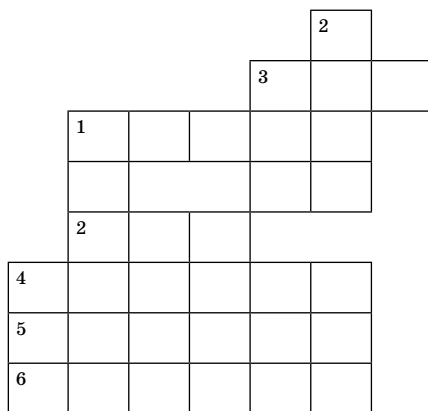

*По вертикали:*

1. Единица измерения жидкостей у древних греков.
2. 450 г в Англии, Шотландии и Ирландии.
3. Единица измерения жидкости.

*По горизонтали:*

1. Русская мера длины, равная 71 см.
2. Английская мера длины, равная 30 см.
3. 16 кг по-русски.
4. Славянская мера длины, происходящая от части руки человека.
5. Единица измерения температуры.
6. Русская мера длины, равная 3 аршинам.

*II вариант*

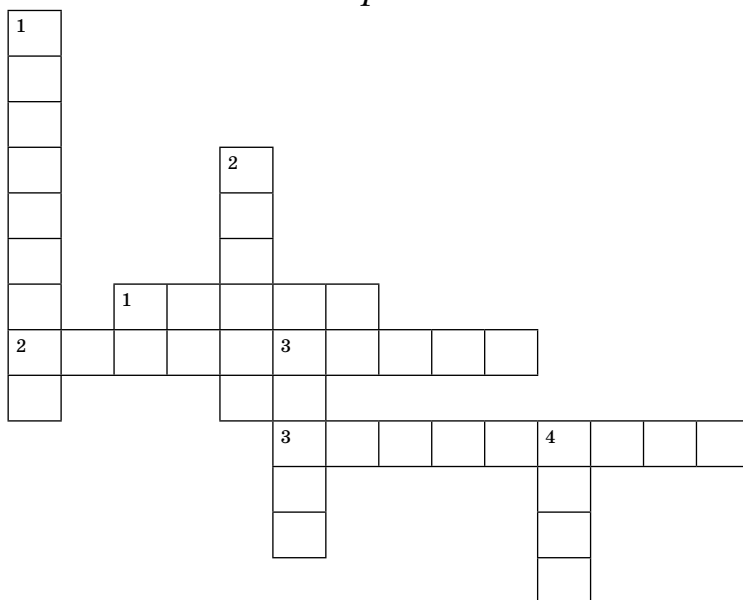

*По вертикали:*

1. Мера веса в метрической теме.
2. Образец меры.
3. Мера объема жидкости в метрической системе.
4. Мера длины в метрической системе.

*По горизонтали:*

1. Единица измерения напряжения.
2. Наука об измерительных приборах и измерительных единицах.
3. Прибор, измеряющий температуру.

**Упражнение 3.** Помогите котенку и щенку добраться до сосиски через лабиринт.

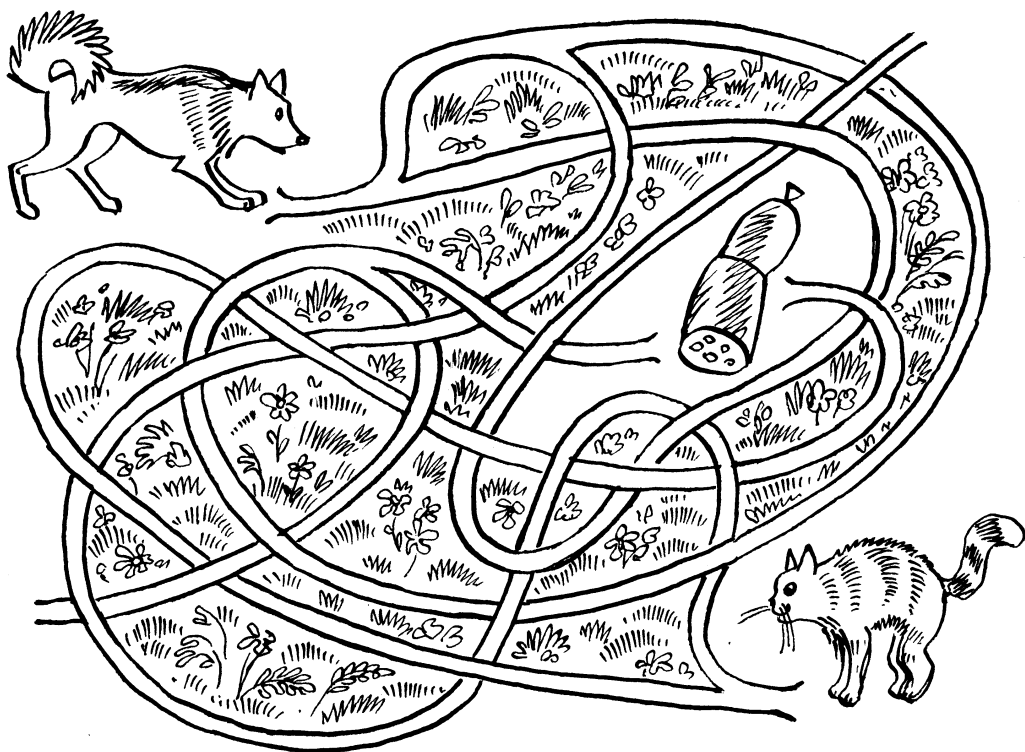

**Упражнение 4.** Из данных букв составьте наиболее длинные слова.

П И Р Ф У Н М Т Е А

**ТЕМА № 5**  
**«АНГЕЛ НА ЗЕМЛЮ СПУСТИЛСЯ И СКАЗАЛ:**  
**“ХРИСТОС РОДИЛСЯ”»**

**Урок № 33**

**Упражнение 1.** Отметьте значки так, как показано на доске.

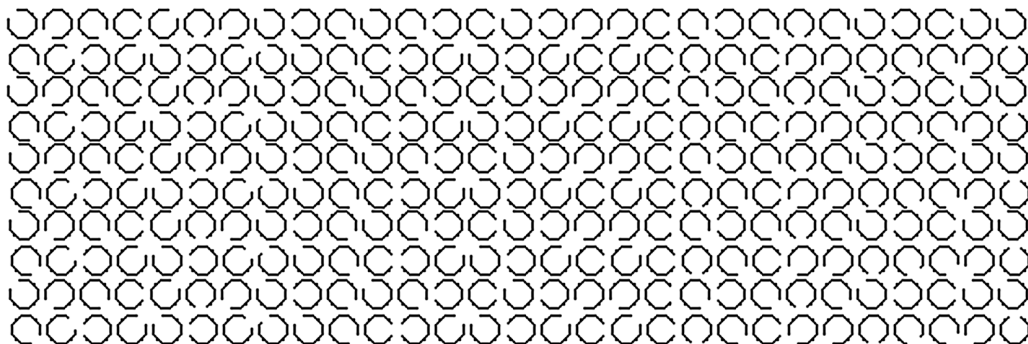

**Упражнение 2.** Расшифруйте предложение с помощью кода.

А	Г	Ж
Б	Д	З
В	Е	И

К	Н	Р
Л	О	С
М	П	Т

J L U П Э U J  
 C П Г Э А C П V C Г Г Э-  
 C < Г C J C J Э:  
 » ^ L Г C Г O C  
 L O O Г Э C < ! »

	У	
Ф	Х	Ц

	Ч	
Ш	Ю	Я

Упражнение 3. Рассмотрите рисунок, дорисуйте недостающие детали.

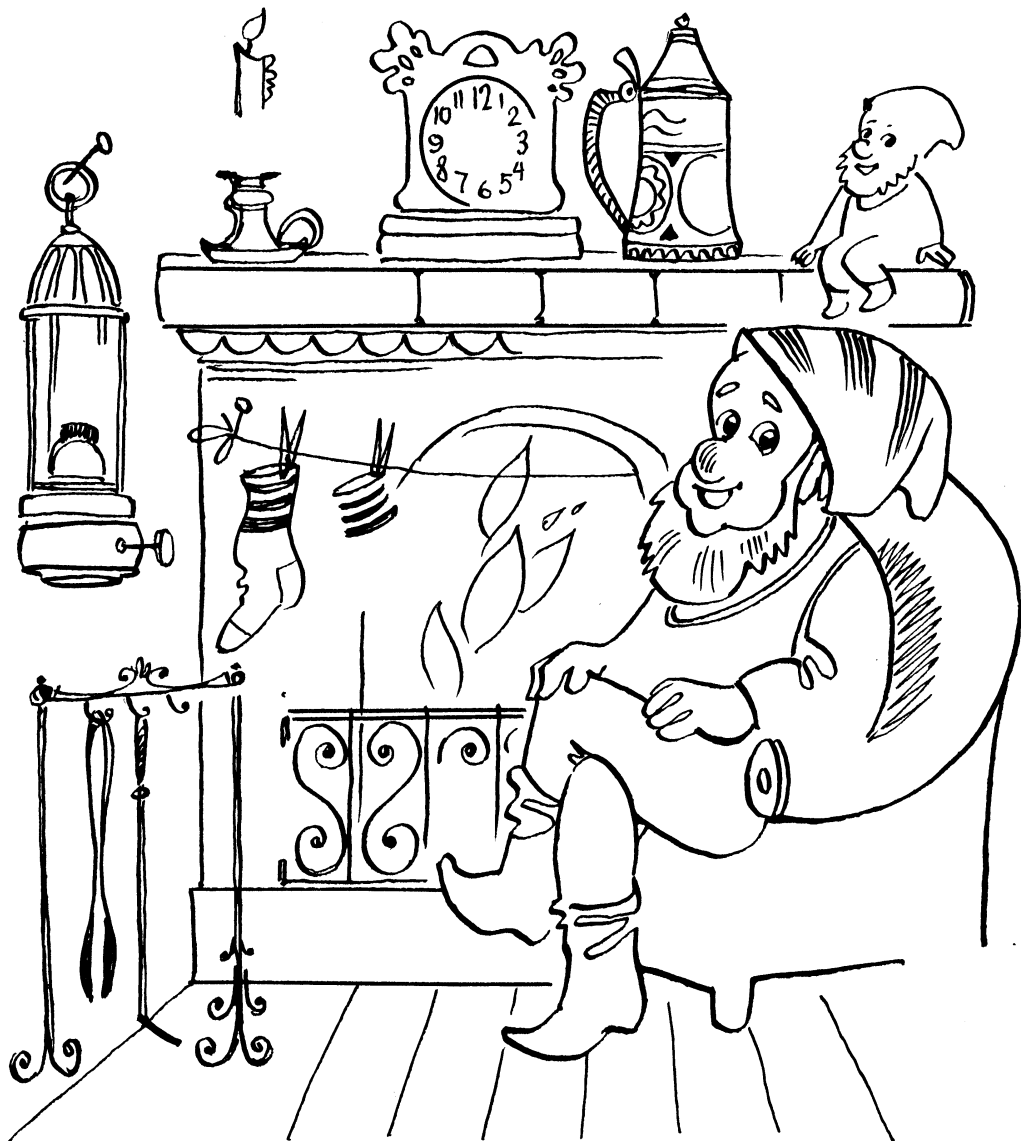



## Упражнение 4.

### 1) Прочитайте.

*Русская народная сказка*

## ЕРМИЛКА И ЛЕСНОЙ БОРОВ

### I часть

В одном селе жил-был мальчик Ермилка. Любил он всех дразнить да высмеивать, никого он не боялся, и доставалось от него всякому, кто попадался на глаза.

Лежал как-то Ермилка на печке и услышал — как под Новый год веселые колокольца зазвенели, гудочки заиграли. Вышел во двор и увидел — как мальчишки наряжались и в игровые коляды собирались. Кликали-звали мальчишек всех идти играть да колядовать. Звали с собой и Ермилку.

Собрался Ермилка и пошел с ряжеными по дворам величать и поздравлять хозяев. А затем к лесу — задабривать лесного Борова, чтобы весь год сало в доме было да зерно в закромах водилось. Подходили мальчишки толпой к лесу, разбрасывали зерно и пели:

А мы Борова любили,  
Зерна в лес ему носили,  
А мы беленькому,  
Со спинкой пегенькой!  
Чтобы Боров встал,  
Весело поскакал!  
Ай и ох! Коляда.

Боров высок,  
Дай сала кусок,  
С осину вышину,  
С дуб толщины.  
Ай и ох! Коляда.

А Ермилка возьми да и начни дразнить:

Боров-туша,  
Покажи уши,  
Хвост крючком,  
Рыло пяточком...

Только он кончил дразнить, как вдруг из леса выскочил большой черный Боров, схватил Ермилку на спину, на щетину и утащил. Испугались мальчишки, в село побежали, обо всем рассказали.

2) Ответьте на вопросы, запишите ответ.

• Напиши имя героя сказки. \_\_\_\_\_

• Какой у него характер? \_\_\_\_\_

• Как праздновали Новый год в деревне у Ермилки?

\_\_\_\_\_

• Зачем ряженые пошли в лес? \_\_\_\_\_

\_\_\_\_\_

• Кто утащил Ермилку в лес? \_\_\_\_\_

\_\_\_\_\_

### Упражнение 5.

1) Прочитайте 1—2 раза вслух I часть сказки «Ермилка и лесной Боров».

2) Зашифруйте приветствие «С Новым годом» новым шифром.

## Урок № 34

**Упражнение 1.** Отметьте кружки с разрывом в тех местах, где бы уместились цифры 12, 3, 6, 9.

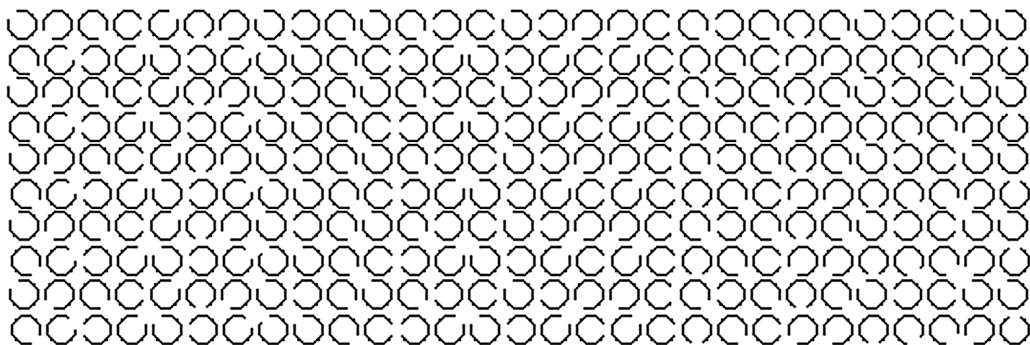

**Упражнение 2.**

1) Прочитайте.

*Русская народная сказка*

### ЕРМИЛКА И ЛЕСНОЙ БОРОВ

#### II часть

Пришел народ искать Ермилку, а его нигде нет. Все кусты проглядели, бугорки прошли, искали в поле и за огородом, да не нашли.

А Боров утащил Ермилку в лес и бросил в снег. Огляделся Ермилка — никого в темном лесу нет. Влез он на дерево и видит — на поляне братья Морозы стоят да рядят, кому какой работой заняться. Один Мороз говорит:

— Я у реки погощу, во всю реку золотой мост проложу. Да заслон в лесу сколочу.

Другой Мороз говорит:

— Я где пробегу — ковром белым устелю. Вьюгу на поле выпущу, пусть, веселая, в поле гуляет, крутит, бурчит да снег потряхивает.

Третий Мороз говорит:

— А я по селу похожу, окна в избах разрисую. Постучу-потрещу, холод и стужу напущу.

Ушли братья Морозы. Ермилка слез с дерева и пошел по следам Третьего Мороза. Так по следам и дошел до родного села.

А в селе в Новый год народ на гулянье сряжается, песни поет, у ворот ведет хоровод. Мороз-то шутник тут как тут — на улице стоять не велит, за нос домой тянет. Под окнами стучит, в избу просится. Окна разрисовали стужей в избу лезет. Заберется в избу, по полу покатится, зазвенит, под лавку ляжет и холод дышит.

Увидели в селе Ермилку, обрадовались, накормили да обо всем расспросили. Узнали о Морозе, проказнике да шутнике.

А Мороз всем руки и ноги познобил, холодом-стужей в рукава залез. Взялись тут мужики, костер разожгли, жару-пылу на все село напустили. Греется народ у огня, еще громче песни поет, еще быстрее хоровод ведет. А Морозу от огня жарко да парко; обозлился он на народ, что их стужа и холод не берет, убежал из села в лес, больше не проказил здесь.

С того времени, говорят, Ермилка никого не дразнил, не дразнил и лесного Борова — боялся его. И зажил он ладно и весело.

2) Ответьте на вопросы и запишите ответ.

• Кто искал Ермилку в лесу? \_\_\_\_\_

• Куда спрятался Ермилка от Борова? \_\_\_\_\_

• Сколько Морозов видел Ермилка в лесу? \_\_\_\_\_

• Почему Ермилка пошел следом за третьим братом?

\_\_\_\_\_

• Как прогнали односельчане Ермилки Мороза из своей деревни? \_\_\_\_\_

\_\_\_\_\_

• Как изменился характер Ермилки после встречи с лесным Боровом и тремя Морозами? \_\_\_\_\_

### Упражнение 3.

1) Прочитайте вслух вторую часть сказки «Ермилка и лесной Боров» 1—2 раза.

2) Зашифруйте, используя новый шифр (§ 33), название рассказа в картинках «Рождество Деда Мороза».

## Урок № 35

### Упражнение 1. Составьте рассказ.



**Упражнение 2.** Запишите краткое изложение истории про Новый год, составленное по картинкам.

---

---

---

---

---

---

---

---

**Упражнение 3.** Рассмотрите рисунок и исключите лишнее.

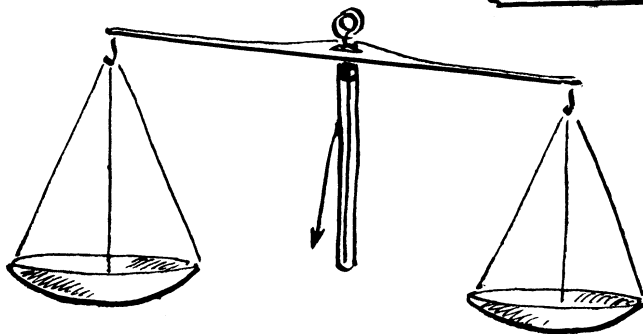
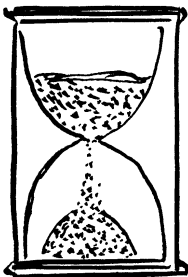
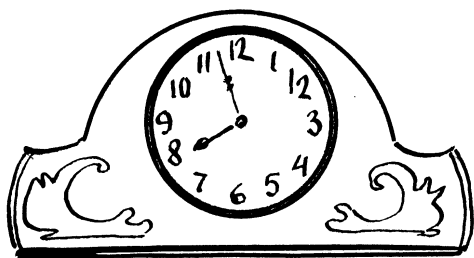

**ТЕМА № 6**  
**«МОРОЗ И СОЛНЦЕ — ДЕНЬ ЧУДЕСНЫЙ»**

**Урок № 36**

**Упражнение 1.** Шифровка. Найдите в тетради «ключ».

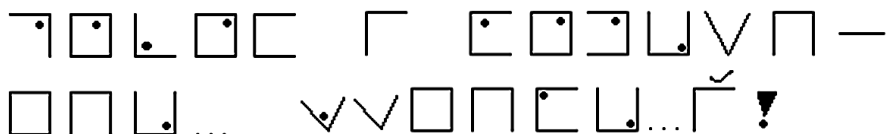

**Упражнение 2.**

1) Прочитайте.

*И. Соколов-Микитов*

**В ОВРАГЕ**

Через темный лес, через глухие овраги пробирается с добычей старый волк.

Далеко от проезжих дорог и людных селений скрыто волчье логово.

Голодно, бесприютно было волкам в зимнюю стужу. В морозные, вьюжные ночи скитались они по снежным полям и дорогам. Ловили зайчишек, воровали зазевавшихся собак.

«У-уу! У-ууу! У-ууу!» — разносилась над полями голодная волчья песня.

«У-ууу! У-ууу!» — слышался сквозь непроглядную вьюгу жалобный вой.

В конце зимы родились у волчицы слепые маленькие волчата.

Растут, резвятся бойкие волчата. Много обглоданных костей валяется вокруг их далекого, скрытого логова. Извилистые тропинки протоптаны к водопою.

Поздно утром возвращается старый волк в добычей. Похрустывает под волчьими лапами слежавшийся снег. Взлетают на деревья глупые рябчики; тревожно попискивая, провожают лесного разбойника аленькие синички.

Смело бежит волк по знакомому лесу. Хорошо знает он дорогу в свое скрытое логово, где ждут — не дождутся старого волка прожорливые, жадные волчата.

2) Выбери правильный ответ и подчеркни его:

- Где скрыто волчье логово?
  - далеко от людей;
  - далеко от деревни;
  - рядом с дорогой.
- В рассказе идет речь о:
  - волках;
  - синичках и рябчиках;
  - волчатах;
  - старом волке.
- Чем питаются волки зимой?
  - синичками;
  - мелкими животными;
  - зайцами.

3) Ответь на вопросы одним словом:

- Как называется жилище волка? \_\_\_\_\_
- Что несет волк домой? \_\_\_\_\_
- Как называется место, где звери пьют воду? \_\_\_\_\_

### Упражнение 3.

1) Прочитайте текст «В овраге» 2—3 раза вслух.

2) Вставь вместо пропусков слова, подходящие по смыслу, стихотворному размеру и рифме:

#### СНЕГ

Вчера он падал без .....  
Никто не слушал, как он падал.  
Он лег у ..... крыльца,  
На крыши, на ..... сада.

Он все скамейки завалил,  
Как будто их и ..... бывало.  
Большое поле .....  
Пушистым ..... одеялом.



## Урок № 37

### «МОРОЗ И СОЛНЦЕ ДЕНЬ ЧУДЕСНЫЙ»

**Упражнение.** Напишите вопросы к каждому предложению, где говорится о птицах (упр. 36).

---

---

---

---

---

---

---

## Урок № 38

**Упражнение 1.** Составьте план.

---

---

---

---

---

---

---

**Упражнение 2.** Пользуясь шифром из урока 33 зашифруйте первое предложение текста «В овраге» запишите его.

---

---

---



**ИНКЛЮЗИВНОЕ  
ОБРАЗОВАНИЕ**

**Е.А. Чернышова**

# **ТЕТРАДЬ**

**для практических занятий  
учащихся 5-6 классов,**

**испытывающих трудности  
в усвоении школьной программы  
(уроки комплексной коррекции)**



**Часть 1**

ISBN 978-5-691-02122-0



9 785691 021220

